

Dell™ OptiPlex™ 360 - Manuale di servizio

[Interventi preliminari sul computer](#)

[Coperchio del computer](#)

[Frontalino delle unità](#)

[Schede](#)

[Unità](#)

[Pannello di I/O](#)

[Gruppo dissipatore di calore del processore](#)

[Moduli di memoria](#)

[Batteria pulsante](#)

[Altoparlanti](#)

[Processore](#)

[Alimentatore](#)

[BIOS](#)

[Scheda di sistema](#)

[Risoluzione dei problemi](#)

[Come contattare Dell](#)

Messaggi di N.B., Attenzione e Avvertenza



N.B. Un messaggio di N.B. indica informazioni importanti che contribuiscono a migliorare l'utilizzo del computer.



ATTENZIONE: Un messaggio di ATTENZIONE indica un potenziale danno all'hardware o una perdita di dati nel caso in cui non vengano seguite le istruzioni.



AVVERTENZA: un messaggio di AVVERTENZA indica un rischio di danni alla proprietà, lesioni personali o morte.

Se il computer acquistato è un Dell™ nSeries, qualsiasi riferimento fatto in questo documento ai sistemi operativi Microsoft® Windows® non è applicabile.

Le informazioni contenute nel presente documento sono soggette a modifiche senza preavviso.
© 2008-2009 Dell Inc. Tutti i diritti riservati.

È severamente vietata la riproduzione, con qualsiasi strumento, senza l'autorizzazione scritta di Dell Inc.

Marchi di fabbrica utilizzati in questo manuale: *Dell*, il logo *DELL* e *OptiPlex* sono marchi di fabbrica di Dell Inc.; *Intel* è un marchio registrato di Intel Corporation negli Stati Uniti e in altri paesi; *Microsoft*, *Windows*, *Windows Vista* e il logo del pulsante *Start* di *Windows Vista* sono marchi o marchi registrati di Microsoft Corporation negli Stati Uniti e/o in altri paesi; *Bluetooth* è un marchio registrato di Bluetooth SIG Inc. e viene utilizzato da Dell Inc. previa licenza.

Altri marchi e nomi commerciali possono essere utilizzati in questo documento in riferimento sia alle aziende che rivendicano la proprietà di tali marchi e nomi che ai prodotti stessi. Dell Inc. nega qualsiasi partecipazione di proprietà relativa a marchi e nomi commerciali diversi da quelli di sua proprietà.

Modelli DCSM e DCNE

Marzo 2009 Rev. A01

[Torna alla pagina Sommario](#)

Interventi preliminari sul computer

Dell™ OptiPlex™ 360 - Manuale di servizio

- [Strumenti consigliati](#)
- [Interventi preliminari sul computer](#)
- [Vista interna del computer](#)
- [Componenti della scheda di sistema](#)
- [Dopo gli interventi preliminari](#)

Il presente documento illustra le procedure per la rimozione e l'installazione dei componenti nel computer. Salvo diversamente indicato, ciascuna procedura presuppone che:

1. Sia stata eseguita la procedura descritta in [Interventi preliminari sul computer](#).
1. Siano state lette le informazioni sulla sicurezza fornite con il computer.
1. Quando si sostituisce un componente, sia stato già rimosso l'originale, se installato.

 **N.B.** Il colore del sistema e di alcuni componenti potrebbe apparire diverso da quello mostrato in questo documento.







Strumenti consigliati

Per l'esecuzione delle procedure riportate nel presente documento, è possibile che sia necessario utilizzare i seguenti strumenti:

1. Cacciavite a punta piatta piccolo
 1. Cacciavite a croce
 1. Graffietto piccolo in plastica
 1. Aggiornamento del BIOS flash (vedere il sito Web del supporto tecnico di Dell all'indirizzo support.dell.com).
-

Interventi preliminari sul computer

Per proteggere il computer da eventuali danni e per la sicurezza personale, attenersi alle indicazioni sulla sicurezza riportate di seguito.

-  **AVVERTENZA:** Prima di effettuare interventi sui componenti interni, leggere le informazioni sulla sicurezza fornite assieme al computer. Per **ulteriori informazioni sulle procedure consigliate, consultare l'home page sulla conformità alle normative all'indirizzo Web www.dell.com/regulatory_compliance.**
-  **ATTENZIONE:** solo un tecnico di assistenza qualificato dovrebbe eseguire le riparazioni del computer. Danni dovuti a riparazioni non autorizzate da Dell non sono coperte dalla garanzia.
-  **ATTENZIONE:** per scollegare un cavo, tirare il connettore o la linguetta apposita e non il cavo stesso. Alcuni cavi sono dotati di connettore con linguette di blocco. Per scollegare questo tipo di cavo, premere sulle linguette di blocco prima di scollegare il cavo. Quando si estrae un connettore, tenerlo allineato per evitare che i piedini si pieghino. Inoltre, prima di collegare un cavo, accertarsi che entrambi i connettori siano allineati e orientati in modo corretto.
-  **ATTENZIONE:** per evitare danni al computer, seguire la procedura descritta di seguito prima di effettuare interventi sui componenti interni del computer:
 1. Assicurarsi che la superficie di lavoro sia piana e pulita per prevenire eventuali graffi al coperchio del computer.
 2. Spegnerne il computer (consultare [Spegnimento del computer](#)).
-  **ATTENZIONE:** per scollegare un cavo di rete, scollegarlo prima dal computer e successivamente dalla periferica di rete.
 3. Scollegare tutti i cavi telefonici o di rete dal computer.
 4. Scollegare il computer e tutte le periferiche collegate dalle rispettive prese elettriche.
 5. Tenere premuto il pulsante di accensione mentre il sistema è scollegato per mettere a terra la scheda di sistema.
-  **ATTENZIONE:** Prima di toccare qualsiasi componente interno del computer, scaricare a terra l'elettricità statica del corpo toccando una superficie metallica non verniciata, ad esempio sul retro del computer. Durante il lavoro, toccare a intervalli regolari una superficie metallica non verniciata per scaricare l'eventuale elettricità statica, che potrebbe danneggiare i componenti interni.

Spegnimento del computer

⚠ ATTENZIONE: per evitare di perdere i dati, salvare e chiudere tutti i file aperti e uscire da tutti i programmi aperti prima di spegnere il computer.

1. Arrestare il sistema operativo.
2. Assicurarsi che il computer e le eventuali periferiche collegate siano spenti. Se il computer e le periferiche collegate non si spengono automaticamente quando si arresta il sistema operativo, premere e tenere premuto il pulsante di alimentazione per circa 4 secondi.

Vista interna del computer

Computer minitower

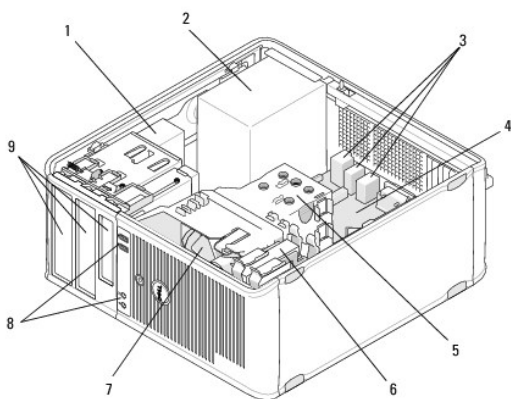

| | | | |
|---|-----------------------------------|---|---------------------------------|
| 1 | Unità ottica | 2 | alimentatore |
| 3 | Connettori audio e USB posteriori | 4 | Scheda di sistema |
| 5 | Gruppo dissipatore di calore | 6 | Disco rigido |
| 7 | Ventola | 8 | Connettori audio e USB frontali |
| 9 | Alloggiamenti delle unità | | |

Computer desktop

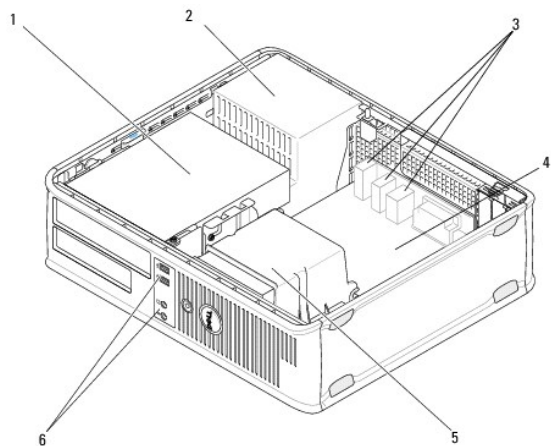

| | | | |
|---|---|---|---------------------------------|
| 1 | Alloggiamenti delle unità (lettore di schede flash o unità disco floppy, unità ottica e disco rigido) | 2 | alimentatore |
| 3 | Connettori audio e USB posteriori | 4 | Scheda di sistema |
| 5 | Gruppo dissipatore di calore | 6 | Connettori audio e USB frontali |

Componenti della scheda di sistema

Componenti della scheda di sistema del computer minitorre

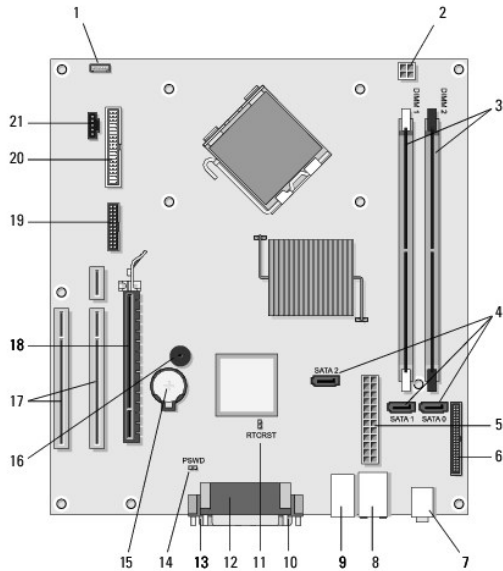

| | | | | | |
|----|---|----|--|----|---|
| 1 | Connettore dell'altoparlante del telaio interno (opzionale) | 2 | Connettore di alimentazione | 3 | Connettori dei moduli di memoria (DIMM1, DIMM2) |
| 4 | Connettori dell'unità seriale ATA (SATA0, SATA1, SATA2) | 5 | Connettore di alimentazione principale | 6 | Connettore dell'unità disco floppy |
| 7 | connettori audio (2) | 8 | Connettore della scheda di rete, porte USB (2) | 9 | Porte USB (4) |
| 10 | connettore video VGA | 11 | Ponticello di ripristino RTC (RTCRS) | 12 | Connettore parallelo (stampante) |
| 13 | Connettore della porta seriale | 14 | ponticello di ripristino password (PSWD) | 15 | Zoccolo della batteria |
| 16 | Altoparlante sulla scheda di sistema (BEEP) | 17 | Connettori PCI X 1 (SLOT2, SLOT3) | 18 | Connettore PCI Express x16 (SLOT1) |
| 19 | Connettore PS/2 seriale | 20 | Connettore dell'unità a dischetti (DSKT) | 21 | Connettore della ventola del processore |

Componenti della scheda di sistema del computer desktop

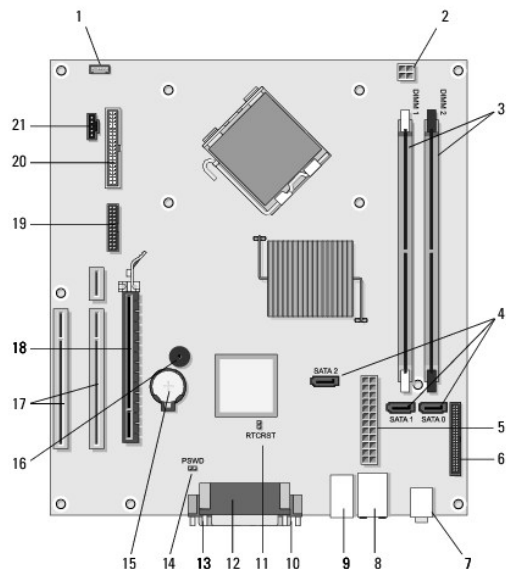

| | | | | | |
|----|---|----|--|----|---|
| 1 | Connettore dell'altoparlante del telaio interno (opzionale) | 2 | Connettore di alimentazione | 3 | Connettori dei moduli di memoria (DIMM1, DIMM2) |
| 4 | Connettori dell'unità seriale ATA (SATA0, SATA1, SATA2) | 5 | Connettore di alimentazione principale | 6 | Connettore dell'unità disco floppy |
| 7 | connettori audio (2) | 8 | Connettore della scheda di rete, porte USB (2) | 9 | Porte USB (4) |
| 10 | connettore video VGA | 11 | Ponticello di ripristino RTC (RTCRS) | 12 | Connettore parallelo (stampante) |
| 13 | Connettore della porta seriale | 14 | ponticello di ripristino password (PSWD) | 15 | Zoccolo della batteria |
| 16 | Altoparlante sulla scheda di sistema (BEEP) | 17 | Connettori PCI Express x 1 (SLOT2, SLOT3) | 18 | Connettore PCI Express x16 (SLOT1) |
| 19 | Connettore della porta seriale | 20 | Connettore dell'unità a dischetti (DSKT) | 21 | Connettore della ventola del processore |

Dopo gli interventi preliminari

Dopo aver completato le procedure di sostituzione, controllare che tutte le periferiche, le schede, i cavi ecc. siano stati collegati prima di accendere il computer.

1. Rimontare il coperchio del computer (consultare [Riposizionamento del coperchio del computer minitorre](#)).
2. Collegare al computer tutti i cavi telefonici o di rete.

⚠ ATTENZIONE: per collegare un cavo di rete, inserirlo prima nella periferica di rete, quindi collegarlo al computer.

3. Collegare il computer e tutte le periferiche alle rispettive prese elettriche.
4. Accendere il computer.

[Torna alla pagina Sommario](#)

[Torna alla pagina Sommario](#)

Frontalino delle unità

Dell™ OptiPlex™ 360 - Manuale di servizio

- [Rimozione del frontalino delle unità](#)
- [Riposizionamento del frontalino delle unità](#)
- [Rimozione di una piastrina del frontalino delle unità](#)
- [Riposizionamento di una piastrina del frontalino delle unità](#)

⚠ AVVERTENZA: Prima di effettuare interventi sui componenti interni, leggere le informazioni sulla sicurezza fornite assieme al computer. Per ulteriori informazioni sulle procedure consigliate, consultare l'home page sulla conformità alle normative all'indirizzo Web www.dell.com/regulatory_compliance.

⚠ AVVERTENZA: Per evitare il rischio di scariche elettriche, scollegare sempre il computer dalla presa elettrica prima di rimuovere il coperchio.

🔧 N.B. Questa procedura si riferisce esclusivamente al computer minitorre. Il computer desktop non dispone di un frontalino rimovibile.

Rimozione del frontalino delle unità

1. Seguire le procedure descritte in [Interventi preliminari sul computer](#).
2. Rimuovere il coperchio del computer (consultare [Rimozione del coperchio del computer minitorre](#)).
3. Individuare il dispositivo di sblocco blu all'interno del telaio accanto al frontalino delle unità sul bordo destro del computer. Far scorrere il dispositivo di sblocco verso il basso e tenerlo fermo in posizione.
4. Sganciare con attenzione il frontalino dal lato destro e quindi rilasciare il dispositivo di sblocco.

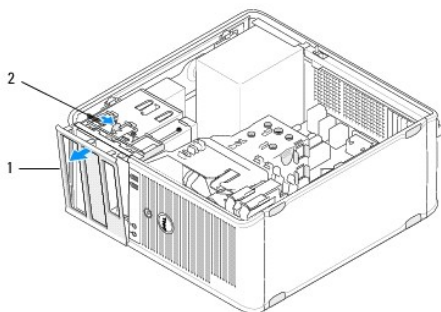

| | | | |
|---|------------|---|---------------------------------------|
| 1 | frontalino | 2 | Dispositivo di sblocco del frontalino |
|---|------------|---|---------------------------------------|

Riposizionamento del frontalino delle unità

🔧 N.B. In questa procedura si presuppone che sia già stata eseguita la rimozione.

1. Con il computer in posizione verticale, allineare e inserire i morsetti sul bordo sinistro del frontalino negli slot dei morsetti del frontalino sul bordo sinistro del pannello frontale.
2. Far scorrere il dispositivo di sblocco verso il basso e tenerlo fermo in posizione.
3. Ruotare il coperchio frontale verso il computer fino a quando le linguette di sostegno sul bordo destro del coperchio scattano in posizione e quindi rilasciare il dispositivo di sblocco.
4. Seguire le procedure descritte in [Dopo gli interventi preliminari](#).

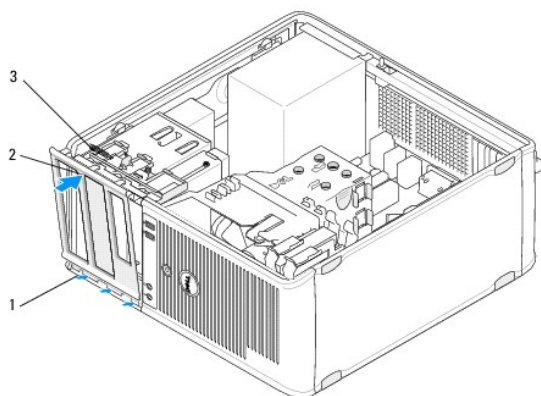

| | | | |
|---|---------------------------------------|---|------------|
| 1 | Morsetti del frontalino (3) | 2 | frontalino |
| 3 | Dispositivo di sblocco del frontalino | | |

Rimozione di una piastrina del frontalino delle unità

N.B. non gettare le viti presenti all'interno della linguetta della piastrina del frontalino. Saranno necessarie per fissare l'unità sostitutiva nel relativo alloggiamento.

1. Seguire le procedure descritte in [Interventi preliminari sul computer](#).
2. Rimuovere il frontalino delle unità (vedere [Rimozione del frontalino delle unità](#)) e posizionarlo rivolto verso il basso su una superficie piana.
3. Facendo leva con la linguetta della piastrina del frontalino, utilizzare un cacciavite in plastica per sganciare la linguetta di sostegno destra della piastrina del frontalino.
4. Inclinare la piastrina del frontalino verso sinistra per sganciare la linguetta di sostegno sinistra.

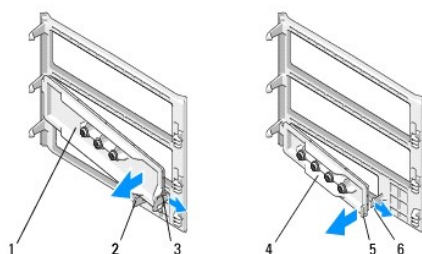

| | | | |
|---|--|---|--|
| 1 | Piastrina del frontalino per unità da 5,25 pollici | 2 | Linguetta della piastrina del frontalino |
| 3 | Linguetta di sostegno della piastrina del frontalino | 4 | Piastrina del frontalino per unità da 3,5 pollici |
| 5 | Linguetta della piastrina del frontalino | 6 | Linguetta di sostegno della piastrina del frontalino |

Riposizionamento di una piastrina del frontalino delle unità

N.B. In questa procedura si presuppone che sia già stata eseguire la rimozione.

1. Posizionare il frontalino delle unità rivolto verso il basso su una superficie piana.
2. Tenendo la piastrina del frontalino in posizione quasi verticale, riposizionare la linguetta di sostegno della piastrina del frontalino sinistra sul bordo sinistro del retro del frontalino.
3. Premere il lato destro della piastrina del frontalino fino a quando scatta in posizione.

4. Seguire le procedure descritte in [Dopo gli interventi preliminari](#).

[Torna alla pagina Sommario](#)

[Torna alla pagina Sommario](#)

BIOS

Dell™ OptiPlex™ 360 - Manuale di servizio

- [Ripristino del BIOS da un CD](#)
- [Aggiornamento del BIOS dal disco rigido](#)

 **N.B.** Se con una nuova scheda di sistema viene fornito un CD con il programma di aggiornamento del BIOS, aggiornare il BIOS dal CD. Se non si dispone di un CD con il programma di aggiornamento del BIOS, consultare [Aggiornamento del BIOS dal disco rigido](#).

Ripristino del BIOS da un CD

1. Accendere il computer.
2. Premere il pulsante di espulsione sul lato anteriore dell'unità ottica per aprire il cassetto dell'unità.
3. Posizionare il disco dell'aggiornamento del BIOS al centro del cassetto dell'unità e quindi premere il pulsante di espulsione o spingere delicatamente il cassetto per chiuderlo.
4. Riavviare il computer.
5. Quando viene visualizzato il logo DELL, premere immediatamente <F12>.

 **N.B.** Quando un tasto viene tenuto premuto troppo a lungo, potrebbe verificarsi un problema con la tastiera. Per evitare possibili guasti alla tastiera, premere e rilasciare periodicamente <F12> fino a quando non viene visualizzato il **Boot Device Menu** (Menu periferica di avvio).

Se si attende troppo a lungo e viene visualizzato il logo del sistema operativo, attendere la visualizzazione del desktop di Microsoft® Windows®; quindi arrestare il sistema e riprovare.

6. Quando viene visualizzato il menu **Boot Device** (Unità d'avvio), utilizzare i tasti freccia su e freccia giù oppure premere il numero appropriato sulla tastiera per evidenziare **Onboard o USB CD-ROM** (Unità CD-ROM USB o integrata), quindi premere <Invio>.

 **N.B.** La funzionalità del menu di avvio singolo consente di modificare la sequenza di avvio solo per l'avvio corrente. In seguito al riavvio, il sistema si avvierà secondo la sequenza di avvio specificata nel programma di installazione di sistema.

 **ATTENZIONE:** Non interrompere questo processo una volta iniziato, per non danneggiare il sistema.

7. Attenersi alle istruzioni visualizzate sullo schermo. Il computer continua l'avvio e aggiorna il BIOS. Una volta completato l'aggiornamento, il sistema si riavvia automaticamente.
 8. Rimuovere il CD del programma di aggiornamento del BIOS flash dall'unità.
-

Aggiornamento del BIOS dal disco rigido

1. Accendere il computer.
2. Sul sito support.dell.com individuare il file di aggiornamento del BIOS più recente per il computer in uso.
3. Fare clic su **Download Now** (Scarica ora) per scaricare il file.
4. Se viene visualizzata la finestra **Export Compliance Disclaimer** (Dichiarazione di non responsabilità relativa alla conformità delle esportazioni), fare clic su **Yes, I Accept this Agreement** (Sì, accetto questo contratto).

Viene visualizzata la finestra **Download del file**.

5. Fare clic su **Save this program to disk** (Salva il programma su disco), quindi fare clic su **OK**.

Viene visualizzata la finestra **Salva in**.

6. Fare clic sulla freccia GIÙ per visualizzare il menu **Salva in**, selezionare **Desktop**, quindi fare clic su **Salva**.

Il file viene scaricato sul desktop.

7. Fare clic su **Chiudi** quando si visualizza la finestra **Download completato**.

L'icona del file appare sul desktop e ha lo stesso titolo del file scaricato per l'aggiornamento del BIOS.

8. Fare doppio clic sull'icona del file sul desktop e attenersi alle istruzioni visualizzate.

[Torna alla pagina Sommario](#)

[Torna alla pagina Sommario](#)

Schede

Dell™ OptiPlex™ 360 - Manuale di servizio

- [Schede PCI e PCI Express](#)
- [Scheda di porta seriale PS/2](#)
- [Rimozione di una scheda dalla gabbia delle schede di montaggio verticali](#)
- [Installazione o riposizionamento di una scheda nella gabbia delle schede di montaggio verticali opzionale](#)

AVVERTENZA: Prima di effettuare interventi sui componenti interni, leggere le informazioni sulla sicurezza fornite assieme al computer. Per ulteriori informazioni sulle procedure consigliate, consultare l'home page sulla conformità alle normative all'indirizzo Web www.dell.com/regulatory_compliance.

AVVERTENZA: Per evitare il rischio di scariche elettriche, scollegare sempre il computer dalla presa elettrica prima di rimuovere il coperchio.

Schede PCI e PCI Express

Il computer supporta una scheda per porta seriale PS/2 e comprende i seguenti slot per schede PCI e PCI Express:

- 1 uno slot per schede PCI Express x16 (SLOT1)
- 1 due slot per schede PCI (SLOT2, SLOT3)

Una scheda di montaggio verticale e gabbia per scheda di montaggio verticale opzionale è disponibile per il computer desktop.

N.B. Per le posizioni delle schede, vedere [Componenti della scheda di sistema del computer minitorre](#) o [Componenti della scheda di sistema del computer desktop](#).

- 1 Per installare o sostituire una scheda, seguire le procedure descritte in questa sezione.
- 1 Per rimuovere una scheda senza sostituirla, vedere [Rimozione di una scheda PCI o PCI Express da un computer minitorre](#) o [Rimozione di una scheda PCI o PCI Express da un computer desktop](#).
- 1 Se si rimuove una scheda, rimuovere anche il driver corrente della scheda dal sistema operativo. Per istruzioni, vedere la documentazione fornita con la scheda.
- 1 Se si installa una scheda, verificare che venga installato il driver appropriato per la scheda. Per istruzioni, vedere la documentazione fornita con la scheda.

Rimozione di una scheda PCI o PCI Express da un computer minitorre

1. Seguire le procedure descritte in [Interventi preliminari sul computer](#).
2. Rimuovere il coperchio del computer (consultare [Rimozione del coperchio del computer minitorre](#)).
3. Spingere delicatamente la leva di sblocco sul dispositivo di chiusura della scheda per far ruotare il dispositivo di chiusura in posizione aperta. Il dispositivo di chiusura resta in posizione aperta.

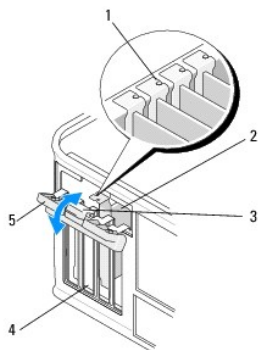

| | | | |
|---|--------------------------------------|---|---------------------|
| 1 | Guide di allineamento (4) | 2 | Scheda |
| 3 | leva di sblocco | 4 | Slot per schede (4) |
| 5 | Dispositivo di chiusura della scheda | | |

4. Se necessario, scollegare i cavi collegati alla scheda.
5. Se la scheda viene rimossa definitivamente:
 - a. Installare una staffa di copertura nell'apertura vuota dello slot per schede.

N.B. l'installazione di staffe di copertura negli slot schede vuoti è necessaria per garantire la certificazione FCC (Federal Communications Commission) del computer. Le staffe tengono inoltre lontana la polvere e lo sporco dal computer e consentono di mantenere il flusso d'aria per il raffreddamento del computer.

 - b. Seguire le procedure descritte in [Dopo gli interventi preliminari](#).
 - c. Disinstallare il driver della scheda. Per istruzioni, vedere la documentazione fornita con la scheda.
6. Se si è rimossa una scheda audio:
 - a. Accedere al programma di installazione di sistema, passare a **Onboard Devices** (Periferiche integrate) e selezionare **Integrated Audio** (Audio integrato), quindi modificare le impostazioni su **On** (Attivo). Per ulteriori informazioni sull'utilizzo del programma di installazione di sistema, vedere la *Guida alla tecnologia Dell* disponibile nel computer o visitare il sito all'indirizzo support.dell.com.
 - b. Collegare le periferiche audio esterne ai connettori audio sul pannello posteriore del computer. Per informazioni di supporto sui collegamenti del pannello posteriore, vedere la *Guida all'installazione e alla consultazione rapida*.
7. Se si è rimossa una scheda di rete aggiuntiva:
 - a. Accedere al programma di installazione di sistema, passare a **Onboard Devices** (Periferiche integrate) e selezionare **Integrated NIC** (NIC integrato), quindi modificare le impostazioni su **On** (Attivo). Per ulteriori informazioni sull'utilizzo del programma di installazione di sistema, vedere la *Guida alla tecnologia Dell* disponibile nel computer o visitare il sito all'indirizzo support.dell.com.
 - b. Collegare il cavo di rete al connettore integrato sul pannello posteriore del computer. Per informazioni di supporto sui collegamenti del pannello posteriore, vedere la *Guida all'installazione e alla consultazione rapida*.

Installazione o riposizionamento di una scheda PCI o PCI Express in un computer minitorre

N.B. Se si sta sostituendo una scheda, disinstallare il driver per la scheda esistente. Per istruzioni, vedere la documentazione fornita con la scheda.

1. Rimuovere il coperchio del computer (consultare [Rimozione del coperchio del computer minitorre](#)).
2. Spingere delicatamente la leva di sblocco sul dispositivo di chiusura della scheda per far ruotare il dispositivo di chiusura in posizione aperta. Il dispositivo di chiusura resta in posizione aperta.

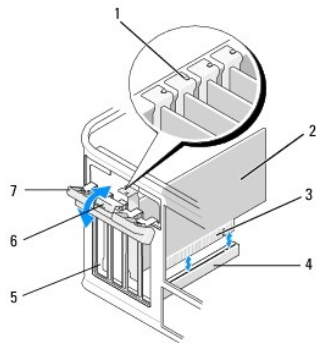

| | | | |
|---|--------------------------------------|---|-------------------------|
| 1 | guida di allineamento | 2 | Scheda |
| 3 | Connettore del bordo schede | 4 | Connettore della scheda |
| 5 | Slot per schede (4) | 6 | leva di sblocco |
| 7 | Dispositivo di chiusura della scheda | | |

3. Se si installa una nuova scheda, rimuovere la staffa di copertura che copre lo slot della scheda. Per rimuovere una staffa di copertura, inserire con cautela un cacciavite di plastica piatto sotto il bordo superiore della staffa.
4. Se si sta procedendo alla sostituzione di una scheda, rimuovere la scheda precedentemente installata nel computer. Se necessario, scollegare i cavi collegati alla scheda.
 - 1 Per una scheda PCI, afferrare la scheda dagli angoli superiori e sfilarla dal connettore.
 - 1 Per una scheda PCI Express, tirare la linguetta di fissaggio, afferrare la scheda dagli angoli superiori, quindi sfilarla dal connettore.
5. Se la scheda include una barra di contenimento, rimuoverla. Tirare delicatamente la linguetta di scatto, afferrare la scheda dagli angoli superiori e sfilarla dal connettore.

6. Preparare la nuova scheda per l'installazione.

 **N.B.** Per informazioni sulla configurazione della scheda, su come eseguire i collegamenti interni o personalizzare la scheda per il computer, vedere la documentazione fornita con la scheda.

 **AVVERTENZA:** alcune schede di rete avviano automaticamente il computer quando vengono connesse a una rete. Per proteggersi da scosse elettriche, assicurarsi di aver scollegato il computer dalla presa elettrica prima di installare eventuali schede.

7. Se si installa la scheda nel connettore PCI Express x16, posizionare la scheda in modo che lo slot di fissaggio sia allineato con la linguetta di bloccaggio e tirare delicatamente la linguetta.

8. Inserire la scheda nel connettore e premere con decisione. Verificare che la scheda sia completamente inserita nello slot.

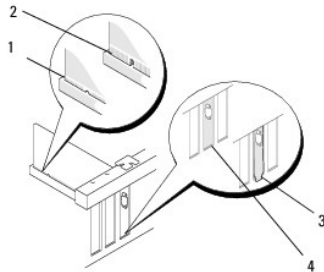

| | | | |
|---|-----------------------------|---|-------------------------|
| 1 | guida di allineamento | 2 | Scheda |
| 3 | Connettore del bordo schede | 4 | Connettore della scheda |

9. Prima di abbassare il meccanismo di contenimento della scheda, verificare che:

- 1 la parte superiore di tutte le schede e delle staffe di copertura sia allineata alla guida di allineamento;
- 1 la tacca nella parte superiore della scheda o della staffa di copertura combaci con la guida di allineamento.

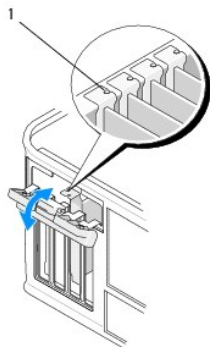

| | | | |
|---|---------------------------|--|--|
| 1 | Guide di allineamento (4) | | |
|---|---------------------------|--|--|

10. Fissare le schede chiudendo il dispositivo di chiusura della scheda e facendolo scattare in posizione.

 **ATTENZIONE:** Non far passare i cavi della scheda sopra o dietro le schede. I cavi fatti passare sopra le schede potrebbero impedire la chiusura del coperchio del computer o danneggiare il computer.

11. Collegare eventuali cavi che dovrebbero essere collegati alla scheda.

Per informazioni sui collegamenti dei cavi della scheda, vedere la documentazione della scheda.

12. Seguire le procedure descritte in [Dopo gli interventi preliminari](#).

13. Se è stata installata una scheda di rete e si desidera disattivare quella integrata nel computer, utilizzare il programma di installazione di sistema. Per ulteriori informazioni sull'utilizzo del programma di installazione di sistema, vedere la *Guida alla tecnologia Dell* disponibile nel computer o visitare il sito all'indirizzo support.dell.com.

 **ATTENZIONE:** se il computer supporta la tecnologia AMT (Active Management Technology), disattivando la scheda di rete integrata si disattiva anche questa funzionalità.

14. Installare i driver richiesti dalla scheda, come descritto nella documentazione della scheda.

Rimozione di una scheda PCI o PCI Express da un computer desktop

 **N.B.** Se applicabile, vedere [Rimozione di una scheda dalla gabbia delle schede di montaggio verticali](#)

1. Seguire le procedure descritte in [Interventi preliminari sul computer](#).
2. Rimuovere il coperchio del computer (consultare [Rimozione del coperchio del computer desktop](#)).
3. Spingere delicatamente la leva di sblocco sul dispositivo di chiusura della scheda per far ruotare il dispositivo di chiusura in posizione aperta. Il dispositivo di chiusura resta in posizione aperta.

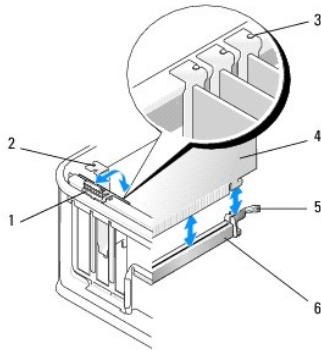

| | | | |
|---|--------------------------------------|---|------------------------------------|
| 1 | leva di sblocco | 2 | staffa di copertura |
| 3 | Guide di allineamento (3) | 4 | Scheda |
| 5 | Dispositivo di chiusura della scheda | 6 | connettore della scheda di sistema |

4. Se necessario, scollegare i cavi collegati alla scheda.
5. Se si sta sostituendo una scheda PCI Express x16, rimuovere la scheda installata tirando delicatamente la leva di sblocco dalla scheda fino a liberare la linguetta di scatto dalla tacca sulla scheda.
6. Afferrare la scheda dagli angoli superiori ed estrarla delicatamente dal relativo connettore.
7. Se la scheda viene rimossa definitivamente:
 - a. Installare una staffa di copertura per chiudere lo slot vuoto della scheda.

 **ATTENZIONE:** l'installazione di staffe di copertura negli slot schede vuoti è necessaria per garantire la certificazione FCC (Federal Communications Commission) del computer. Le staffe tengono inoltre lontana la polvere e lo sporco dal computer e consentono di mantenere il flusso d'aria per il raffreddamento del computer.

- b. Seguire le procedure descritte in [Dopo gli interventi preliminari](#).
- c. Disinstallare il driver della scheda. Per istruzioni, vedere la documentazione fornita con la scheda.
- d. Per ulteriori informazioni sull'utilizzo del programma di installazione di sistema, vedere la *Guida alla tecnologia Dell* disponibile nel computer o visitare il sito all'indirizzo support.dell.com.

Installazione o riposizionamento di una scheda PCI o PCI Express in un computer desktop

 **N.B.** Se applicabile, vedere [Installazione o riposizionamento di una scheda nella gabbia delle schede di montaggio verticali opzionale](#)

 **N.B.** Se si installa una scheda per sostituirla una già presente nel computer, è necessario rimuovere in primo luogo la scheda installata (vedere [Rimozione di una scheda PCI o PCI Express da un computer desktop](#) o [Rimozione di una scheda dalla gabbia delle schede di montaggio verticali](#)).

1. Seguire le procedure descritte in [Interventi preliminari sul computer](#).
2. Rimuovere il coperchio del computer (consultare [Rimozione del coperchio del computer desktop](#)).

3. Spingere delicatamente la leva di sblocco sul dispositivo di chiusura della scheda per far ruotare il dispositivo di chiusura in posizione aperta. Il dispositivo di chiusura resta in posizione aperta.

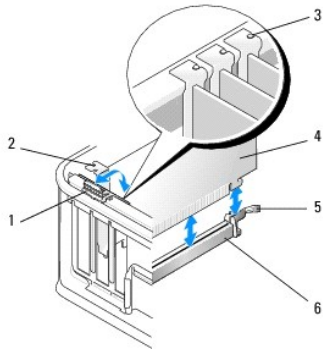

| | | | |
|---|--------------------------------------|---|------------------------------------|
| 1 | leva di sblocco | 2 | staffa di copertura |
| 3 | Guide di allineamento (3) | 4 | Scheda |
| 5 | Dispositivo di chiusura della scheda | 6 | connettore della scheda di sistema |

4. Se si installa una nuova scheda, rimuovere la staffa di copertura che copre lo slot della scheda. Per rimuovere una staffa di copertura, inserire con cautela un cacciavite di plastica piatto sotto il bordo superiore della staffa.

5. Preparare la nuova scheda per l'installazione.

N.B. Per informazioni sulla configurazione della scheda, su come eseguire i collegamenti interni o personalizzare la scheda per il computer, vedere la documentazione fornita con la scheda.

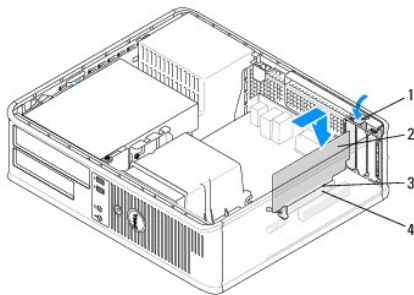

| | | | |
|---|--|---|-------------------------|
| 1 | Leva di sblocco sul dispositivo di chiusura della scheda | 2 | Scheda |
| 3 | Connettore del bordo schede | 4 | Connettore della scheda |

AVVERTENZA: alcune schede di rete avviano automaticamente il computer quando vengono connesse a una rete. Per proteggersi da scosse elettriche, assicurarsi di aver scollegato il computer dalla presa elettrica prima di installare eventuali schede.

6. Se si sta installando una scheda PCI Express x16, allontanare la leva di sblocco dal connettore della scheda mentre si inserisce la nuova scheda nello slot del connettore.

7. Inserire la scheda nel connettore e premere con decisione. Seguendo l'illustrazione, assicurarsi che la scheda sia inserita completamente nello slot.

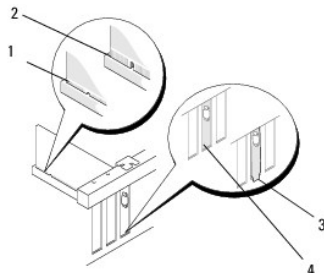

| | |
|----------------------------------|-------------------------------------|
| 1 Scheda inserita completamente | 2 Scheda non inserita completamente |
| 3 Staffa inserita scorrettamente | 4 Staffa inserita correttamente |

 **N.B.** se si sta installando una scheda PCI Express x16, assicurarsi che la linguetta di scatto sulla leva di sblocco del connettore si inserisca nella tacca sull'estremità anteriore della scheda.

- Per fissare le schede, ruotare con cautela la leva di sblocco verso il basso per spostare il dispositivo di chiusura della scheda in posizione.

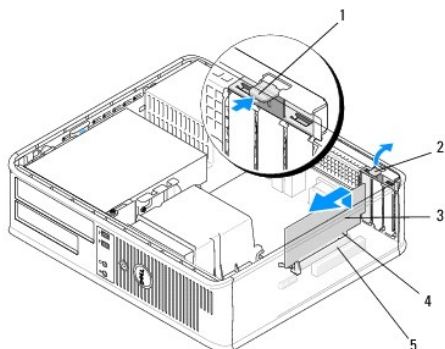

| | |
|---------------------------|--|
| 1 leva di sblocco | 2 Dispositivo di chiusura della scheda |
| 3 Scheda | 4 Connettore del bordo schede |
| 5 Connettore della scheda | |

 **ATTENZIONE:** Non far passare i cavi della scheda sopra o dietro le schede. I cavi fatti passare sopra le schede potrebbero impedire la chiusura del coperchio del computer o danneggiare il computer.

- Collegare eventuali cavi che dovrebbero essere collegati alla scheda.
- Seguire le procedure descritte in [Dopo gli interventi preliminari](#).
- Se è stata installata una scheda di rete e si desidera disattivare quella integrata nel computer, utilizzare il programma di installazione di sistema. Per ulteriori informazioni sull'utilizzo del programma di installazione di sistema, vedere la *Guida alla tecnologia Dell* disponibile nel computer o visitare il sito all'indirizzo support.dell.com.

 **ATTENZIONE:** se il computer supporta la tecnologia AMT (Active Management Technology), disattivando la scheda di rete integrata si disattiva anche questa funzionalità.

- Installare i driver richiesti dalla scheda, come descritto nella documentazione della scheda.

Scheda di porta seriale PS/2

 **AVVERTENZA:** Prima di effettuare interventi sui componenti interni, leggere le informazioni sulla sicurezza fornite assieme al computer. Per ulteriori informazioni sulle procedure di sicurezza consigliate, consultare l'home page sulla conformità normativa all'indirizzo www.dell.com/regulatory_compliance.

 **ATTENZIONE:** per evitare possibili danni ai componenti interni del computer, scaricare l'elettricità statica dal proprio corpo prima di toccare qualsiasi componente elettronico del computer. A tale scopo, toccare una superficie metallica non verniciata sul telaio del computer.

Rimozione di una scheda di porta seriale PS/2 da un computer minitorre

- Seguire le procedure descritte in [Interventi preliminari sul computer](#).
- Rimuovere il coperchio del computer (consultare [Rimozione del coperchio del computer minitorre](#)).
- Spingere delicatamente la leva di sblocco sul dispositivo di chiusura della scheda per far ruotare il dispositivo di chiusura in posizione aperta. Il dispositivo di chiusura resta in posizione aperta.

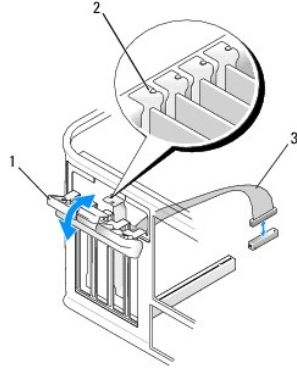

| | | | |
|---|---|---|-----------------------|
| 1 | Dispositivo di chiusura della scheda | 2 | guida di allineamento |
| 3 | Cavo della scheda di porta seriale PS/2 | | |

4. Scollegare il cavo della porta seriale PS/2 dalla scheda di sistema (consultare [Componenti della scheda di sistema del computer minitorre](#)).
5. Se necessario, scollegare i cavi esterni collegati all'adattatore.
6. Estrarre la staffa della scheda di porta seriale PS/2 dallo slot.
7. Se si sta rimuovendo la scheda definitivamente, installare una staffa di copertura nell'apertura dello slot schede vuoto.

 **N.B.** l'installazione di staffe di copertura negli slot schede vuoti è necessaria per garantire la certificazione FCC (Federal Communications Commission) del computer. Le staffe tengono inoltre lontana la polvere e lo sporco dal computer e consentono di mantenere il flusso d'aria per il raffreddamento del computer.

8. Prima di chiudere il meccanismo di contenimento della scheda, verificare che:
 - 1 la parte superiore di tutte le schede e delle staffe di copertura sia allineata alla guida di allineamento;
 - 1 La tacca nella parte superiore della scheda o della staffa di copertura combaci con la guida di allineamento.
9. Fissare le eventuali schede rimanenti chiudendo il dispositivo di chiusura della scheda e facendolo scattare in posizione.
10. Seguire le procedure descritte in [Dopo gli interventi preliminari](#).

Installazione o riposizionamento di una scheda di porta seriale PS/2 in un computer minitorre

 **N.B.** Se si sta sostituendo una scheda, disinstallare il driver per la scheda esistente. Per istruzioni, vedere la documentazione fornita con la scheda.

1. Seguire le procedure descritte in [Interventi preliminari sul computer](#).
2. Rimuovere il coperchio del computer (consultare [Rimozione del coperchio del computer minitorre](#)).
3. Sollevare delicatamente la leva di sblocco sul dispositivo di chiusura della scheda per far ruotare il dispositivo di chiusura in posizione aperta. Il dispositivo di chiusura resta in posizione aperta.

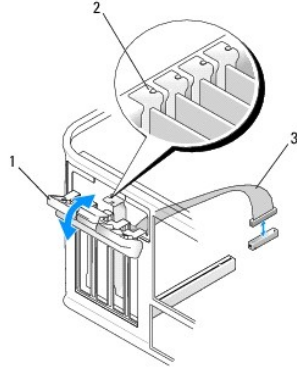

| | | | |
|---|---|---|-----------------------|
| 1 | Dispositivo di chiusura della scheda | 2 | guida di allineamento |
| 3 | Cavo della scheda di porta seriale PS/2 | | |

4. Rimuovere la staffa di copertura (se possibile).

 **N.B.** Per informazioni sulla configurazione della scheda, su come eseguire i collegamenti interni o personalizzare la scheda per il computer, vedere la documentazione fornita con la scheda.

5. Allineare la staffa della scheda della porta seriale PS/2 nello slot e premere con forza verso il basso. Verificare che la scheda sia completamente inserita nello slot.

Prima di chiudere il meccanismo di contenimento della scheda, verificare che:

- 1 la parte superiore di tutte le schede e delle staffe di copertura sia allineata alla guida di allineamento;
- 1 La tacca nella parte superiore della scheda o della staffa di copertura combaci con la guida di allineamento.

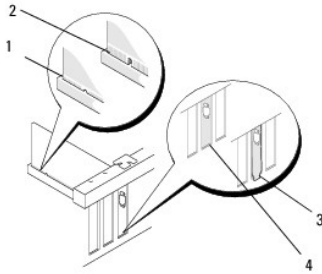

6. Fissare le schede chiudendo il dispositivo di chiusura della scheda e facendolo scattare in posizione.

 **ATTENZIONE:** non far passare i cavi della scheda sopra le schede. I cavi fatti passare sopra le schede potrebbero impedire la chiusura del coperchio del computer o danneggiare il computer.

7. Collegare il cavo della scheda al connettore della scheda di porta seriale sulla scheda di sistema. Per le posizioni dei connettori, vedere [Componenti della scheda di sistema del computer minitorre](#).

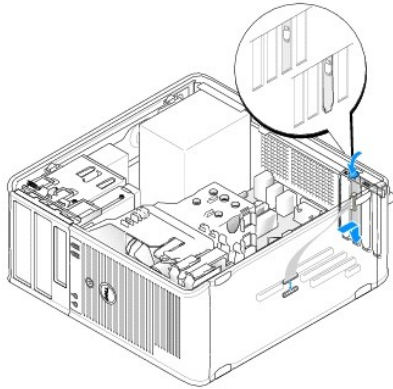

8. Seguire le procedure descritte in [Dopo gli interventi preliminari](#).

Rimozione di una scheda di porta seriale PS/2 da un computer desktop

N.B. Se applicabile, vedere [Rimozione di una scheda dalla gabbia delle schede di montaggio verticali](#)

1. Seguire le procedure descritte in [Interventi preliminari sul computer](#).
2. Rimuovere il coperchio del computer (consultare [Rimozione del coperchio del computer desktop](#)).
3. Sollevare delicatamente la leva di sblocco sul dispositivo di chiusura della scheda per far ruotare il dispositivo di chiusura in posizione aperta. Il dispositivo di chiusura resta in posizione aperta.
4. Scollegare il cavo della porta seriale PS/2 dalla scheda di sistema (consultare [Componenti della scheda di sistema del computer desktop](#)).

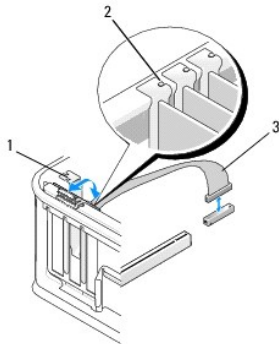

| | | | |
|---|---|---|-----------------------|
| 1 | Dispositivo di chiusura della scheda | 2 | guida di allineamento |
| 3 | Cavo della scheda di porta seriale PS/2 | | |



5. Estrarre la staffa della scheda di porta seriale PS/2 dallo slot.
6. Se si sta rimuovendo la scheda definitivamente, installare una staffa di copertura nell'apertura dello slot schede vuoto.

N.B. l'installazione di staffe di copertura negli slot schede vuoti è necessaria per garantire la certificazione FCC (Federal Communications Commission) del computer. Le staffe tengono inoltre lontana la polvere e lo sporco dal computer e consentono di mantenere il flusso d'aria per il raffreddamento del computer.

7. Prima di chiudere il meccanismo di contenimento della scheda, verificare che:
 - 1 la parte superiore di tutte le schede e delle staffe di copertura sia allineata alla guida di allineamento;
 - 1 La tacca nella parte superiore della scheda o della staffa di copertura combaci con la guida di allineamento.
8. Fissare le eventuali schede rimanenti chiudendo il dispositivo di chiusura della scheda e facendolo scattare in posizione.

9. Seguire le procedure descritte in [Dopo gli interventi preliminari](#).

Installazione o riposizionamento di una scheda di porta seriale PS/2 in un computer desktop

-  **N.B.** Se applicabile, vedere [Installazione o riposizionamento di una scheda nella gabbia delle schede di montaggio verticali opzionale](#)
-  **N.B.** Se si sta sostituendo una scheda, disinstallare il driver per la scheda esistente. Per istruzioni, vedere la documentazione fornita con la scheda.

1. Seguire le procedure descritte in [Interventi preliminari sul computer](#).
2. Rimuovere il coperchio del computer (consultare [Rimozione del coperchio del computer desktop](#)).
3. Sollevare delicatamente la leva di sblocco sul dispositivo di chiusura della scheda per far ruotare il dispositivo di chiusura in posizione aperta. Il dispositivo di chiusura resta in posizione aperta.
4. Rimuovere la staffa di copertura (se possibile).

-  **N.B.** Per informazioni sulla configurazione della scheda, su come eseguire i collegamenti interni o personalizzare la scheda per il computer, vedere la documentazione fornita con la scheda.

5. Allineare la staffa della scheda della porta seriale PS/2 nello slot e premere con forza verso il basso. Verificare che la scheda sia completamente inserita nello slot.

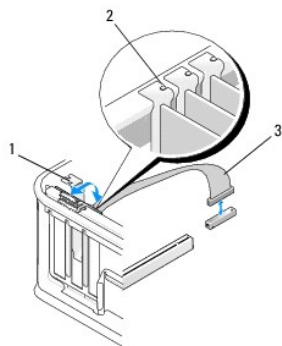

| | | | |
|---|---|---|-----------------------|
| 1 | Dispositivo di chiusura della scheda | 2 | guida di allineamento |
| 3 | Cavo della scheda di porta seriale PS/2 | | |

6. Prima di chiudere il meccanismo di contenimento della scheda, verificare che:
 - 1 la parte superiore di tutte le schede e delle staffe di copertura sia allineata alla guida di allineamento;
 - 1 La tacca nella parte superiore della scheda o della staffa di copertura combaci con la guida di allineamento.
7. Fissare le schede chiudendo il dispositivo di chiusura della scheda e facendolo scattare in posizione.

-  **ATTENZIONE:** non far passare i cavi della scheda sopra le schede. I cavi fatti passare sopra le schede potrebbero impedire la chiusura del coperchio del computer o danneggiare il computer.

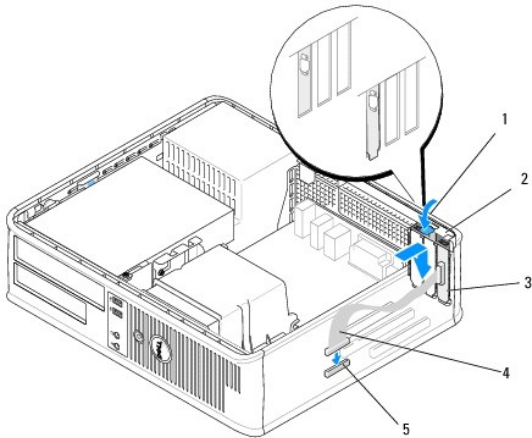

| | | | |
|---|---|---|--|
| 1 | leva di sblocco | 2 | Dispositivo di chiusura della scheda |
| 3 | Staffa della scheda della porta seriale PS/2 | 4 | Connettore della scheda di porta seriale |
| 5 | Connettore della scheda di sistema per la scheda di porta seriale | | |

8. Collegare il cavo della scheda al connettore della scheda di porta seriale PS/2 sulla scheda di sistema (vedere [Componenti della scheda di sistema del computer desktop](#)).

 **N.B.** Per informazioni sui collegamenti dei cavi, vedere la documentazione della scheda di porta seriale PS/2.

9. Seguire le procedure descritte in [Dopo gli interventi preliminari](#).

Rimozione di una scheda dalla gabbia delle schede di montaggio verticali

 **N.B.** la gabbia delle schede di montaggio verticali è un'opzione presente solo nei computer desktop.

1. Seguire le procedure descritte in [Interventi preliminari sul computer](#).
2. Rimuovere il coperchio del computer (consultare [Rimozione del coperchio del computer desktop](#)).
3. Rimuovere la gabbia delle schede di montaggio:
 - a. Controllare i cavi collegati alle schede attraverso le aperture del pannello posteriore.
 - b. Ruotare verso l'alto la maniglia della gabbia delle schede di montaggio per sollevare la gabbia ed estrarla dal computer.

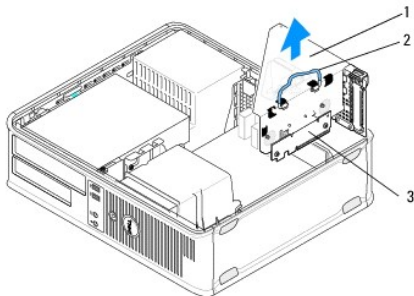

| | | | |
|---|----------------------------------|---|----------|
| 1 | Gabbia delle schede di montaggio | 2 | Maniglia |
| 3 | Schede di montaggio (2) | | |

4. Spingere delicatamente la leva di sblocco sul dispositivo di chiusura della scheda per far ruotare il dispositivo di chiusura in posizione aperta. Il dispositivo di chiusura resta in posizione aperta.

5. Scollegare eventuali cavi della scheda dalla scheda di sistema (vedere [Componenti della scheda di sistema del computer desktop](#)).
6. Afferrare la scheda dagli angoli superiori ed estrarla delicatamente dal relativo connettore.
7. Se si rimuove la scheda definitivamente, inserire una staffa di copertura nello slot vuoto della scheda.

 **N.B.** l'installazione di staffe di copertura negli slot schede vuoti è necessaria per garantire la certificazione FCC (Federal Communications Commission) del computer. Le staffe tengono inoltre lontana la polvere e lo sporco dal computer e consentono di mantenere il flusso d'aria per il raffreddamento del computer.

8. Prima di chiudere il meccanismo di contenimento della scheda, verificare che:
 - 1 la parte superiore di tutte le schede e delle staffe di copertura sia allineata alla guida di allineamento;
 - 1 La tacca nella parte superiore della scheda o della staffa di copertura combaci con la guida di allineamento.

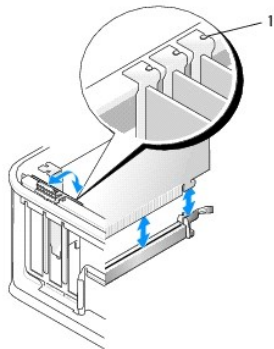

| | |
|---|---------------------------|
| 1 | Guide di allineamento (3) |
|---|---------------------------|

9. Fissare le schede chiudendo il dispositivo di chiusura della scheda e facendolo scattare in posizione.
10. Rimontare la gabbia delle schede di montaggio:
 - a. Allineare le linguette sui lati della gabbia delle schede di montaggio con gli slot sul lato interno del computer e fare scorrere la gabbia delle schede di montaggio in posizione.
 - b. Accertarsi che i connettori della gabbia delle schede di montaggio siano inseriti a fondo nei connettori sulla scheda di sistema.
 - c. Ruotare verso il basso la maniglia della gabbia delle schede di montaggio.

Installazione o riposizionamento di una scheda nella gabbia delle schede di montaggio verticali opzionale

 **N.B.** la gabbia delle schede di montaggio verticali è un'opzione presente solo nei computer desktop.

1. Seguire le procedure descritte in [Interventi preliminari sul computer](#).
2. Rimuovere il coperchio del computer (consultare [Rimozione del coperchio del computer desktop](#)).
3. Rimuovere la gabbia delle schede di montaggio:
 - a. Scollegare tutti i cavi collegati alle schede attraverso le aperture del pannello posteriore.
 - b. Ruotare verso l'alto la maniglia della gabbia delle schede di montaggio per sollevare la gabbia ed estrarla dal computer.

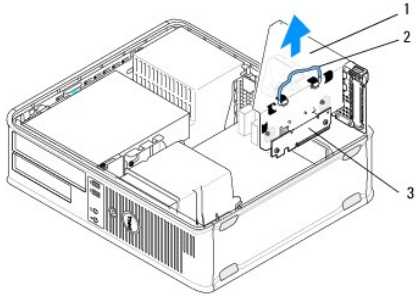

| | | | |
|---|----------------------------------|---|----------|
| 1 | Gabbia delle schede di montaggio | 2 | Maniglia |
| 3 | Schede di montaggio (2) | | |

4. Spingere delicatamente la leva di sblocco sul dispositivo di chiusura della scheda per far ruotare il dispositivo di chiusura in posizione aperta. Il dispositivo di chiusura resta in posizione aperta.
5. Per installare una nuova scheda, rimuovere la staffa di copertura per creare un'apertura dello slot schede.
6. Se si intende sostituire una scheda già installata nel computer, rimuovere la scheda. (vedere [Rimozione di una scheda PCI o PCI Express da un computer desktop](#) o [Rimozione di una scheda di porta seriale PS/2 da un computer desktop](#)).
7. Se necessario, scollegare i cavi collegati all'adattatore.

⚠ AVVERTENZA: per evitare il rischio di scariche elettriche, accertarsi di avere scollegato il computer dalla presa elettrica prima di procedere all'installazione di una scheda o di un adattatore.

8. Allineare la scheda nello slot e premere con decisione. Verificare che la scheda sia completamente inserita nello slot.
9. Prima di chiudere il meccanismo di contenimento della scheda, verificare che:
 - i la parte superiore di tutte le schede e delle staffe di copertura sia allineata alla guida di allineamento;
 - i La tacca nella parte superiore della scheda o della staffa di copertura combaci con la guida di allineamento.
10. Fissare le schede chiudendo il dispositivo di chiusura della scheda e facendolo scattare in posizione.

⚠ ATTENZIONE: non far passare i cavi della scheda sopra le schede. I cavi fatti passare sopra le schede potrebbero impedire la chiusura del coperchio del computer o danneggiare il computer.

11. Collegare i cavi di tutte le schede alla scheda di sistema come richiesto (vedere [Componenti della scheda di sistema del computer desktop](#)).
12. Rimontare la gabbia delle schede di montaggio:
 - a. Allineare le linguette sui lati della gabbia delle schede di montaggio con gli slot sul lato interno del computer e fare scorrere la gabbia delle schede di montaggio in posizione.
 - b. Accertarsi che i connettori della gabbia delle schede di montaggio siano inseriti a fondo nei connettori sulla scheda di sistema.
 - c. Ruotare la maniglia della gabbia delle schede di montaggio verticali verso il basso per fissare la gabbia in posizione.
13. Collegare eventuali cavi scollegati.
14. Seguire le procedure descritte in [Dopo gli interventi preliminari](#).
15. Installare eventuali driver necessari per la scheda. Per istruzioni sull'installazione del driver, vedere la documentazione fornita con la scheda.

[Torna alla pagina Sommario](#)

[Torna alla pagina Sommario](#)

Batteria pulsante

Dell™ OptiPlex™ 360 - Manuale di servizio

- [Rimozione della batteria pulsante](#)
- [Rimontaggio della batteria pulsante](#)

AVVERTENZA: Prima di effettuare interventi sui componenti interni, leggere le informazioni sulla sicurezza fornite assieme al computer. Per ulteriori informazioni sulle procedure consigliate, consultare l'home page sulla conformità alle normative all'indirizzo Web www.dell.com/regulatory_compliance.

AVVERTENZA: l'installazione non corretta di una nuova pila può provocarne l'esplosione. Sostituire la batteria con una dello stesso tipo o di tipo equivalente consigliato dal costruttore. Smaltire le pile usate secondo le istruzioni del produttore.

Una batteria pulsante conserva le informazioni relative alla configurazione, alla data e all'ora del computer. Questa batteria è progettata per durare diversi anni. Se è necessario ripristinare ripetutamente le informazioni relative alla data e all'ora dopo aver acceso il computer, sostituire la pila.

Rimozione della batteria pulsante

1. Annotare le informazioni visualizzate nel programma di installazione di sistema in modo da poterle ripristinare al [punto 4](#) della sezione [Rimontaggio della batteria pulsante](#). Per ulteriori informazioni sull'utilizzo del programma di installazione di sistema, vedere la *Guida alla tecnologia Dell* disponibile nel computer o visitare il sito all'indirizzo support.dell.com.
2. Seguire le procedure descritte in [Interventi preliminari sul computer](#).
3. Rimuovere il coperchio del computer (vedere [Rimozione del coperchio del computer minitorre](#) o [Rimozione del coperchio del computer desktop](#)).
4. Individuare lo zoccolo della batteria sulla scheda di sistema (vedere [Componenti della scheda di sistema](#)).

ATTENZIONE: Se si estrae la batteria dalla presa con un oggetto smussato, fare attenzione a non toccare la scheda di sistema con tale oggetto. Prima di tentare di estrarre la batteria, accertarsi che l'oggetto sia inserito tra la batteria e la presa. Per evitare di danneggiare la scheda di sistema facendo leva fuori dalla presa o spezzando tracce di circuito sulla scheda.

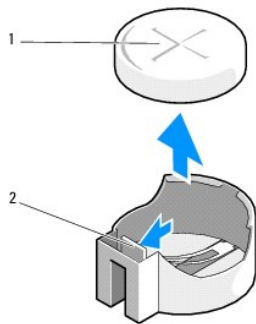

| | | | |
|---|--------------------------|---|--|
| 1 | batteria (lato positivo) | 2 | Linguetta di contenimento della batteria |
|---|--------------------------|---|--|

5. Inserire un piccolo cacciavite in plastica tra la linguetta di contenimento della batteria e la batteria e quindi fare leva per liberare la batteria.
6. Rimuovere la batteria dal sistema e smaltirla correttamente.

Rimontaggio della batteria pulsante

N.B. In questa procedura si presuppone che sia già stata eseguire la rimozione.

1. Inserire il bordo della nuova batteria, con "+" verso l'alto, nel lato del supporto opposto alla linguetta di contenimento della batteria.
2. Far scattare la batteria nella sede. Controllare che sia fissata dalla linguetta di contenimento.

3. Seguire le procedure descritte in [Dopo gli interventi preliminari](#).
4. Accedere al programma di impostazione di sistema per ripristinare le impostazioni annotate alla sezione [Rimozione della batteria pulsante punto 1](#) e per immettere la data e l'ora corrette. Per ulteriori informazioni sull'utilizzo del programma di installazione di sistema, vedere la *Guida alla tecnologia Dell* disponibile nel computer o visitare il sito all'indirizzo support.dell.com.

[Torna alla pagina Sommario](#)

[Torna alla pagina Sommario](#)

Come contattare Dell

Dell™ OptiPlex™ 360 - Manuale di servizio

Per contattare Dell per problemi commerciali, di assistenza tecnica o per supporto tecnico:

1. Visitare **support.dell.com**.
2. Verificare il proprio paese nel menu a discesa **Choose a Country/Region** (Scegli una nazione) nella parte inferiore della pagina.
3. Fare clic su **Contact Us** (Contattaci) nel lato sinistro della pagina.
4. Selezionare il collegamento appropriato dell'assistenza o del supporto in base alle proprie esigenze.
5. Scegliere il metodo per contattare Dell più comodo.

[Torna alla pagina Sommario](#)

[Torna alla pagina Sommario](#)

Coperchio del computer

Dell™ OptiPlex™ 360 - Manuale di servizio

- [Coperchio del computer minitorre](#)
- [Coperchio del computer desktop](#)

- ⚠ AVVERTENZA:** Prima di effettuare interventi sui componenti interni, leggere le informazioni sulla sicurezza fornite assieme al computer. Per ulteriori informazioni sulle procedure consigliate, consultare l'home page sulla conformità alle normative all'indirizzo Web www.dell.com/regulatory_compliance.
- ⚠ AVVERTENZA:** Per evitare il rischio di scariche elettriche, scollegare sempre il computer dalla presa elettrica prima di rimuovere il coperchio.
- ⚠ AVVERTENZA:** Non usare il computer senza il coperchio, che comprende le coperture del computer, i frontalini, le staffe di copertura, le piastrine del pannello frontale, ecc.

Coperchio del computer minitorre

Rimozione del coperchio del computer minitorre

1. Seguire le procedure descritte in [Interventi preliminari sul computer](#).

📌 N.B. verificare che sia disponibile spazio sufficiente per il coperchio rimosso.

⚠ ATTENZIONE: verificare che la superficie di lavoro sia piana e sicura per evitare di graffiare il computer o la superficie di appoggio.

2. Adagiare il computer sul lato destro con il coperchio rivolto verso l'alto.

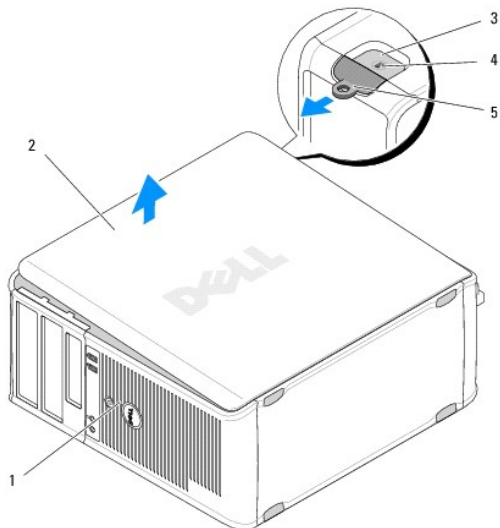

| | | | |
|---|---|---|---|
| 1 | Parte anteriore del computer (frontalino) | 2 | coperchio del computer |
| 3 | Slot per cavo di sicurezza | 4 | Dispositivo di chiusura e sblocco del coperchio |
| 5 | anello di sicurezza | | |

3. Rilasciare il coperchio del computer spostando il dispositivo di chiusura e sblocco verso l'esterno. Il bordo del coperchio più vicino al dispositivo scatterà.
4. Estrarre il coperchio dal computer e
5. riporlo in un luogo sicuro.

Riposizionamento del coperchio del computer minitorre

 **N.B.** In questa procedura si presuppone che sia già stata eseguita la rimozione.

1. Assicurarsi che tutti i cavi siano collegati e ripiegarli in modo che non siano d'intralcio.
2. Accertarsi di non lasciare attrezzi o altri componenti all'interno del computer.
3. Inserire i due morsetti sul bordo del telaio negli slot dei morsetti sul coperchio.
4. Premere il coperchio del computer fino a quando si sente uno scatto.
5. Accertarsi che sia inserito correttamente.
6. Mettere il computer in posizione verticale.

 **ATTENZIONE:** Accertarsi che nessuna presa d'aria sia ostruita.

7. Seguire le procedure descritte in [Dopo gli interventi preliminari](#).

Coperchio del computer desktop

Rimozione del coperchio del computer desktop

1. Seguire le procedure descritte in [Interventi preliminari sul computer](#).

 **N.B.** verificare che sia disponibile spazio sufficiente per il coperchio rimosso.

 **ATTENZIONE:** verificare che la superficie di lavoro sia piana e sicura per evitare di graffiare il computer o la superficie di appoggio.

2. Adagiare il computer sul lato destro con il coperchio rivolto verso l'alto.

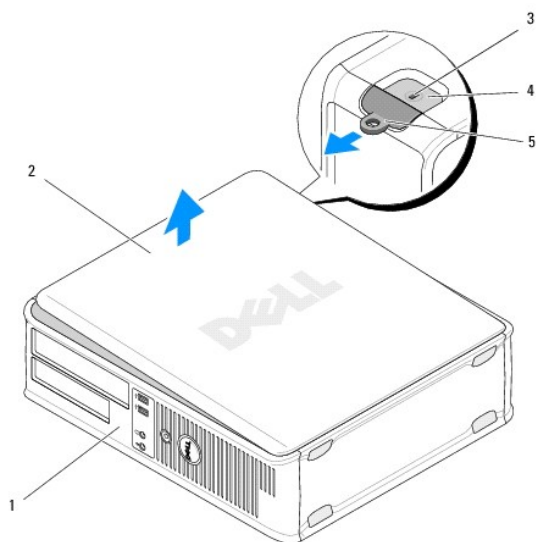

| | | | |
|---|---|---|---|
| 1 | Parte anteriore del computer (frontalino) | 2 | coperchio del computer |
| 3 | Slot per cavo di sicurezza | 4 | Dispositivo di chiusura e sblocco del coperchio |
| 5 | anello di sicurezza | | |

3. Rilasciare il coperchio del computer spostando il dispositivo di chiusura e sblocco verso l'esterno. Il bordo del coperchio più vicino al dispositivo scatterà.
4. Estrarre il coperchio dal computer e
5. riporlo in un luogo sicuro.

Rimontaggio del coperchio del computer desktop

 **N.B.** In questa procedura si presuppone che sia già stata eseguita la rimozione.

1. Assicurarsi che tutti i cavi siano collegati e ripiegarli in modo che non siano d'intralcio.
2. Accertarsi di non lasciare attrezzi o altri componenti all'interno del computer.
3. Inserire i due morsetti sul bordo del telaio negli slot dei morsetti sul coperchio.
4. Premere il coperchio del computer fino a quando si sente uno scatto.
5. Accertarsi che sia inserito correttamente.

 **ATTENZIONE:** Accertarsi che nessuna presa d'aria sia ostruita.

6. Seguire le procedure descritte in [Dopo gli interventi preliminari](#).

[Torna alla pagina Sommario](#)

[Torna alla pagina Sommario](#)

Processore

Dell™ OptiPlex™ 360 - Manuale di servizio

- [Rimozione del processore](#)
- [Sostituzione del processore](#)

⚠ AVVERTENZA: Prima di effettuare interventi sui componenti interni, leggere le informazioni sulla sicurezza fornite assieme al computer. Per ulteriori informazioni sulle procedure consigliate, consultare l'home page sulla conformità alle normative all'indirizzo Web www.dell.com/regulatory_compliance.

⚠ ATTENZIONE: Eseguire la procedura riportata di seguito solo se si ha familiarità con la rimozione e la sostituzione di componenti hardware. Se la procedura non viene eseguita correttamente, la scheda di sistema potrebbe subire danni.

Rimozione del processore

1. Seguire le procedure descritte in [Interventi preliminari sul computer](#).
2. Rimuovere il coperchio del computer (vedere [Rimozione del coperchio del computer minitorre](#) o [Rimozione del coperchio del computer desktop](#)).

⚠ AVVERTENZA: Nonostante la presenza di uno schermo in plastica, il dissipatore di calore potrebbe essere molto caldo durante il normale funzionamento. Prima di toccarlo, lasciare trascorrere un tempo sufficiente per consentirne il raffreddamento.

3. Rimuovere il gruppo dissipatore di calore del processore dal computer (consultare [Rimozione del gruppo dissipatore di calore del processore](#)).

📌 N.B. Se non è necessario un nuovo dissipatore di calore per il nuovo processore, riutilizzare il gruppo dissipatore di calore originale quando si sostituisce il processore.

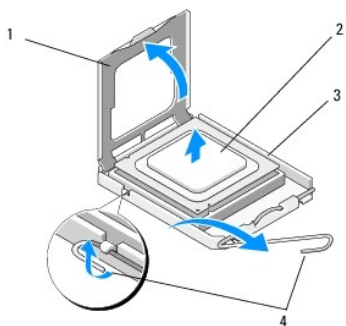

| | | | |
|---|--------------------------|---|-----------------|
| 1 | coperchio del processore | 2 | Processore |
| 3 | presa | 4 | leva di sblocco |

4. Rilasciare la leva di sblocco premendola dal lato opposto del coperchio del processore.
5. Aprire il coperchio del processore.

⚠ ATTENZIONE: quando si sostituisce il processore, non toccare i piedini all'interno dello zoccolo e non permettere che oggetti cadano su di essi.

6. Estrarre il processore dal supporto e inserirlo in un involucro protettivo antistatico.

Lasciare la leva di sblocco estesa nella posizione sbloccata, in modo che lo zoccolo sia pronto a ricevere il nuovo processore.

Sostituzione del processore

⚠ ATTENZIONE: Scaricare a terra l'elettricità statica del corpo toccando una superficie metallica non verniciata sul retro del computer.

N.B. In questa procedura si presuppone che sia già stata eseguita la rimozione.

1. Disimballare il nuovo processore facendo attenzione a non toccarne la parte inferiore.

ATTENZIONE: I piedini dello zoccolo sono delicati. Per evitare danni, accertarsi che il processore sia correttamente allineato allo zoccolo e non esercitare troppa forza quando lo si installa. evitare di toccare o piegare i piedini della scheda di sistema.

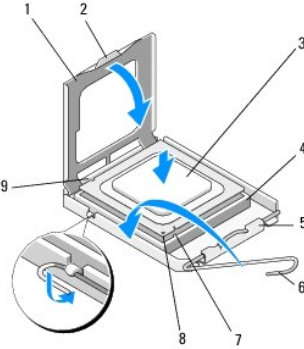

| | | | |
|---|--------------------------------------|---|---|
| 1 | coperchio del processore | 2 | Linguetta |
| 3 | Processore | 4 | Zoccolo del processore |
| 5 | Dispositivo di sblocco del coperchio | 6 | leva di sblocco |
| 7 | Tacca di allineamento anteriore | 8 | indicatore del piedino 1 del processore |
| 9 | Tacca di allineamento posteriore | | |

2. Aprire il coperchio del processore. Se il coperchio è bloccato, girare la leva di sblocco fino a quando è possibile aprire il coperchio del processore.

ATTENZIONE: Posizionare correttamente il processore nello zoccolo per evitare danni permanenti al processore e al computer al momento dell'accensione.

3. Allineare le tacche di allineamento anteriore e posteriore del processore con le tacche di allineamento sullo zoccolo.
4. Allineare l'angolo con il piedino 1 del processore all'angolo con il foro 1 dello zoccolo.

ATTENZIONE: Per evitare danni, allineare correttamente il processore con lo zoccolo e non utilizzare troppa forza quando lo si installa.

5. Inserire con cautela il processore nel supporto, facendo attenzione a posizionarlo correttamente.
6. Chiudere il coperchio del processore, verificando che la linguetta presente sul coperchio del processore si trovi sotto il dispositivo centrale di chiusura del coperchio sul supporto.
7. Fare ruotare la leva di sblocco del supporto verso lo zoccolo, facendola scattare in posizione in modo da fissare il processore.
8. Rimuovere il lubrificante termico dal fondo del dissipatore di calore.

ATTENZIONE: Applicare sempre nuovo lubrificante termico. Il nuovo lubrificante termico è fondamentale per garantire un'adeguata adesione termica, che è un requisito per il funzionamento ottimale del processore.

9. Applicare il nuovo lubrificante termico sulla parte superiore del processore.
10. Ricollocare la ventola del processore e il gruppo dissipatore di calore (consultare [Riposizionamento del gruppo dissipatore di calore del processore](#)).

ATTENZIONE: Accertarsi che la ventola del processore e il gruppo del dissipatore di calore siano inseriti e fissati correttamente.

11. Seguire le procedure descritte in [Dopo gli interventi preliminari](#).
12. Verificare il corretto funzionamento del computer eseguendo il programma Dell Diagnostics (vedere [Dell Diagnostics](#)).

[Torna alla pagina Sommario](#)

[Torna alla pagina Sommario](#)

Unità

Dell™ OptiPlex™ 360 - Manuale di servizio

- [Informazioni sulle unità](#)
- [Unità ottica](#)
- [Unità disco floppy o lettore di schede flash](#)
- [Dischi rigidi](#)

AVVERTENZA: Prima di effettuare interventi sui componenti interni, leggere le informazioni sulla sicurezza fornite assieme al computer. Per ulteriori informazioni sulle procedure consigliate, consultare l'home page sulla conformità alle normative all'indirizzo Web www.dell.com/regulatory_compliance.

AVVERTENZA: Per evitare il rischio di scariche elettriche, scollegare sempre il computer dalla presa elettrica prima di rimuovere il coperchio.

Informazioni sulle unità

Il computer minitorre supporta una combinazione delle unità seguenti:

- 1 Due dischi rigidi SATA interni da 3,5 pollici
- 1 Due unità esterne da 5,25 pollici
- 1 Un'unità disco floppy opzionale o un lettore di schede flash opzionale

Il computer desktop supporta una combinazione delle unità seguenti:

- 1 Un disco rigido SATA interno da 3,5 pollici
- 1 Un'unità esterna da 5,25 pollici
- 1 Un'unità disco floppy opzionale o un lettore di schede flash opzionale

Collegamenti consigliati per i cavi delle unità

- 1 I dischi rigidi SATA devono essere collegati ai connettori contrassegnati con "SATA0" e "SATA1" sulla scheda di sistema.
- 1 Le unità ottiche SATA devono essere collegate al connettore contrassegnato con "SATA2" sulla scheda di sistema.

Collegamento dei cavi delle unità

Quando si installa un'unità, sul retro di questa vengono collegati due cavi: il cavo di alimentazione e il cavo dati.

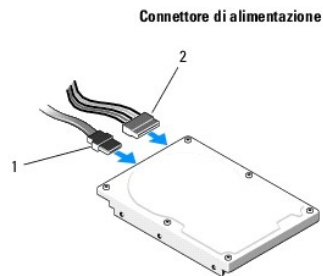

| | | | |
|---|-----------------------|---|-----------------|
| 1 | cavo di alimentazione | 2 | Connettore dati |
|---|-----------------------|---|-----------------|

Connettori di interfaccia delle unità

I connettori dei cavi delle unità consentono l'inserimento solo nel connettore corretto. Allineare la chiave del connettore del cavo sul cavo e l'unità prima di eseguire la connessione.

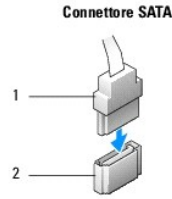

| | | | |
|---|---------------------|---|---------------------------|
| 1 | Cavo di interfaccia | 2 | Connettore di interfaccia |
|---|---------------------|---|---------------------------|

Collegamento e scollegamento dei cavi delle unità

Quando si collega e scollega un cavo dati SATA disconnettere il cavo utilizzando la linguetta di estrazione.

I connettori per l'interfaccia SATA consentono solo collegamenti corretti, grazie a una tacca o a un piedino mancante su un connettore in corrispondenza di una linguetta o di un foro sull'altro connettore.

Unità ottica

Rimozione di un'unità ottica dal computer minitorre

1. Seguire le procedure descritte in [Interventi preliminari sul computer](#).
2. Rimuovere il coperchio del computer (consultare [Rimozione del coperchio del computer minitorre](#)).
3. Rimuovere il frontalino delle unità (consultare [Rimozione del frontalino delle unità](#)).
4. Scollegare il cavo dati dell'unità ottica dal connettore della scheda di sistema.
5. Scollegare il cavo di alimentazione e il cavo dati dell'unità ottica dal retro dell'unità.
6. Rimuovere la vite che fissa l'unità ottica all'alloggiamento dell'unità ottica.
7. Estrarre l'unità ottica dalla parte anteriore del computer.

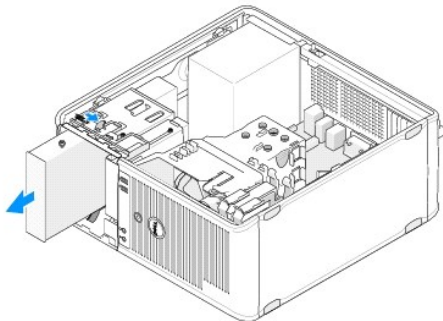

8. Se l'unità viene rimossa definitivamente:
 - a. Installare la piastrina del pannello delle unità (vedere [Installazione di una piastrina del pannello dell'unità ottica](#)).
 - b. Rimuovere il cavo dati non utilizzato dal computer.
 - c. Installare una piastrina del pannello delle unità per coprire l'apertura vuota dell'alloggiamento dell'unità (vedere [Installazione di una piastrina del pannello dell'unità ottica](#)).
 - d. Seguire le procedure descritte in [Dopo gli interventi preliminari](#).
 - e. Aggiornare le informazioni di configurazione dell'unità nel programma di installazione di sistema. Per ulteriori informazioni sull'utilizzo del programma di installazione di sistema, vedere la *Guida alla tecnologia Dell* disponibile nel computer o visitare il sito all'indirizzo support.dell.com.

Riposizionamento o aggiunta di un'unità ottica nel computer minitorre

 **N.B.** In questa procedura si presuppone che sia già stata eseguita la rimozione.

1. Se necessario, rimuovere la piastrina del pannello delle unità (vedere [Rimozione di una piastrina del pannello dell'unità ottica](#)).
2. Inserire con cura l'unità ottica nella relativa posizione allineando i fori delle viti dell'alloggiamento dell'unità e l'unità ottica.

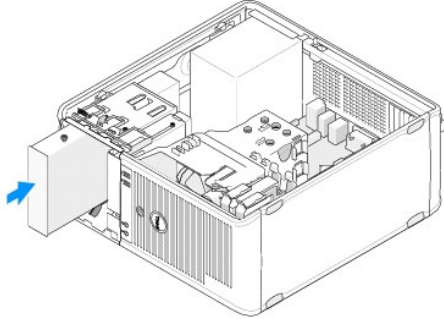

3. Serrare la vite che fissa l'unità ottica.
4. Collegare i cavi di alimentazione e dati all'unità.
5. Collegare il cavo dati al connettore sulla scheda di sistema.
6. Seguire le procedure descritte in [Dopo gli interventi preliminari](#).
7. Aggiornare le informazioni di configurazione dell'unità nel programma di installazione di sistema. Per ulteriori informazioni sull'utilizzo del programma di installazione di sistema, vedere la *Guida alla tecnologia Dell* disponibile nel computer o visitare il sito all'indirizzo support.dell.com.
8. Verificare il corretto funzionamento del computer eseguendo il programma Dell Diagnostics (vedere [Dell Diagnostics](#)).

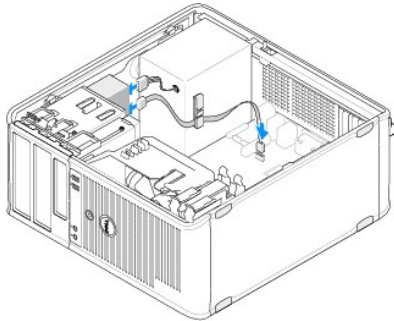

Rimozione di una piastrina del pannello dell'unità ottica

Sbloccare la piastrina del pannello dell'unità ottica premendola fuori dal telaio.

Installazione di una piastrina del pannello dell'unità ottica

1. Allineare la piastrina con l'apertura nell'alloggiamento vuoto.
2. Inserire due viti per fissare la piastrina del pannello in posizione.

 **N.B.** per garantire la conformità alle normative FCC, si consiglia di sostituire la piastrina del pannello dell'unità ottica ogni volta che si rimuove l'unità ottica dal computer.

Rimozione dell'unità ottica dal computer desktop

1. Seguire le procedure descritte in [Interventi preliminari sul computer](#).
2. Rimuovere il coperchio del computer (consultare [Rimozione del coperchio del computer desktop](#)).

⚠ ATTENZIONE: non estrarre l'unità dal computer per i cavi dell'unità. Ciò potrebbe danneggiare i cavi e i connettori dei cavi.

3. Sollevare il dispositivo di chiusura e sblocco dell'unità, far scorrere l'unità verso il retro del computer e sollevarla per estrarla.

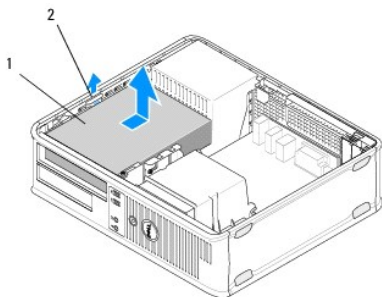

| | | | |
|---|--------------|---|------------------------------|
| 1 | Unità ottica | 2 | Chiusura a scatto dell'unità |
|---|--------------|---|------------------------------|

4. Scollegare il cavo di alimentazione e il cavo dati dal retro dell'unità.

Riposizionamento dell'unità ottica nel computer desktop

📌 N.B. In questa procedura si presuppone che sia già stata eseguita la rimozione.

1. Estrarre dalla confezione l'unità da installare e prepararla per l'installazione. Consultare la documentazione fornita con l'unità per verificare che sia configurata correttamente per il sistema.
2. Se si installa una nuova unità:
 - a. Rimuovere le piastrine (consultare [Rimozione di una piastrina del pannello dell'unità ottica](#)).
 - b. Inserire le tre viti a testa cilindrica con esagono incassato rimosse dalla piastrina nei lati della nuova unità e serrarle.
 - c. Sollevare il dispositivo di chiusura e sblocco dell'unità e inserire la nuova unità ottica.

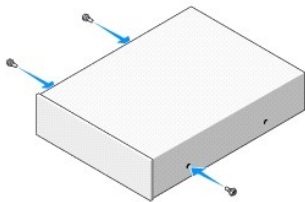

3. Collegare i cavi di alimentazione e dati all'unità.
4. Allineare le viti a testa cilindrica con esagono incassato con le guide delle viti e far scorrere l'unità nell'alloggiamento finché non scatta in posizione.

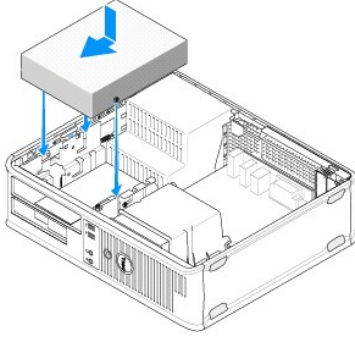

5. Controllare tutti i collegamenti dei cavi e raggruppare tutti i cavi per impedire che ostruiscano il flusso d'aria alla ventola e alle prese di raffreddamento.
6. Seguire le procedure descritte in [Dopo gli interventi preliminari](#).
7. Aggiornare le informazioni di configurazione nel programma di installazione del sistema impostando l'opzione appropriata **Drive (Unità) (0 o 1)** in **Drives (Unità)**. Per ulteriori informazioni sull'utilizzo del programma di installazione di sistema, vedere la *Guida alla tecnologia Dell* disponibile nel computer o visitare il sito all'indirizzo support.dell.com.
8. Verificare il corretto funzionamento del computer eseguendo il programma Dell Diagnostics (vedere [Dell Diagnostics](#)).

Unità disco floppy o lettore di schede flash

Rimozione di un'unità disco floppy o di un lettore di schede flash dal computer minitorre

⚠ AVVERTENZA: Prima di effettuare interventi sui componenti interni, leggere le informazioni sulla sicurezza fornite assieme al computer. Per **ulteriori informazioni sulle procedure consigliate, consultare l'home page sulla conformità alle normative all'indirizzo Web www.dell.com/regulatory_compliance**.

⚠ AVVERTENZA: Per evitare il rischio di scariche elettriche, scollegare sempre il computer dalla presa elettrica prima di rimuovere il coperchio.

1. Disattivare l'unità disco floppy o il lettore di schede flash nel programma di installazione di sistema. Per ulteriori informazioni sull'utilizzo del programma di installazione di sistema, vedere la *Guida alla tecnologia Dell* disponibile nel computer o visitare il sito all'indirizzo support.dell.com.
2. Seguire le procedure descritte in [Interventi preliminari sul computer](#).
3. Rimuovere il coperchio del computer (consultare [Rimozione del coperchio del computer minitorre](#)).
4. Rimuovere la piastrina delle unità facendo scivolare verso il basso il dispositivo di chiusura e sblocco dell'unità.

Piastrina del pannello dell'unità

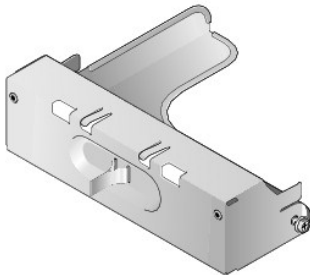

5. Scollegare il cavo di alimentazione e il cavo dati dal retro dell'unità floppy.
6. Afferrare il dispositivo di chiusura e sblocco dell'unità e farlo scorrere verso la base del computer fino a quando il pannello dell'unità si apre. Tenendo fermo il dispositivo di chiusura e sblocco, estrarre l'unità dal computer.

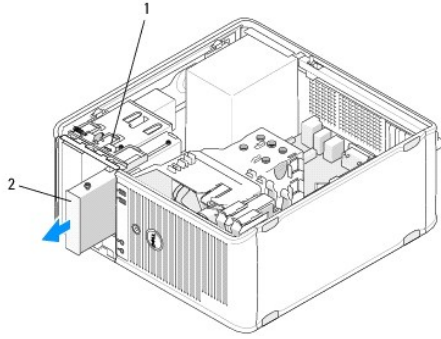

| | | | |
|---|------------------------------|---|--------------------|
| 1 | Chiusura a scatto dell'unità | 2 | Unità disco floppy |
|---|------------------------------|---|--------------------|

Riposizionamento o aggiunta di un'unità disco floppy o di un lettore di schede flash nel computer minitorre

 **N.B.** In questa procedura si presuppone che sia già stata eseguire la rimozione.

1. Se si sostituisce un'unità disco floppy o un lettore di schede flash, rimuovere le viti a testa cilindrica con esagono incassato dall'unità esistente e inserirle nell'unità sostitutiva.
2. Se si installa una nuova unità disco floppy o un nuovo lettore di schede flash:
 - a. Rimuovere il frontalino del pannello delle unità installato nell'alloggiamento dell'unità.
 - b. Rimuovere le quattro viti a testa cilindrica con esagono incassato dall'inserto del pannello dell'unità.
 - c. Inserire le viti a testa cilindrica con esagono incassato nella nuova unità o nel lettore di schede flash.

Piastrina del pannello dell'unità

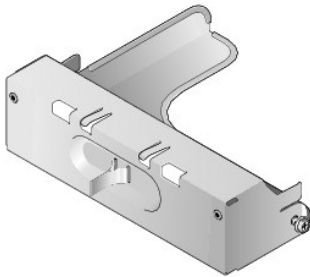

3. Allineare le viti a testa cilindrica con esagono incassato sull'unità disco floppy o sul lettore di schede flash con le guide delle viti a testa cilindrica con esagono incassato nell'alloggiamento, quindi fare scorrere delicatamente l'unità nell'alloggiamento finché non scatta in posizione.

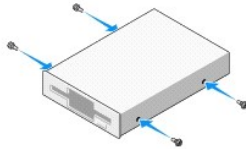

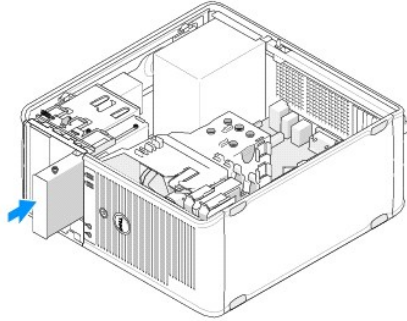

4. Collegare i cavi di alimentazione e i cavi dati all'unità disco floppy o al lettore di schede flash e alla scheda di sistema.

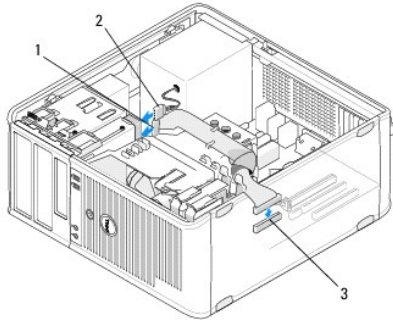

| | | | |
|---|--|---|-----------------------|
| 1 | cavo dati | 2 | cavo di alimentazione |
| 3 | Connettore dell'unità a dischetti (DSKT) | | |

5. Seguire le procedure descritte in [Dopo gli interventi preliminari](#).
6. Attivare la nuova unità disco floppy o il nuovo lettore di schede flash nel programma di installazione di sistema. Per ulteriori informazioni sull'utilizzo del programma di installazione di sistema, vedere la *Guida alla tecnologia Dell* disponibile nel computer o visitare il sito all'indirizzo support.dell.com.
7. Verificare il corretto funzionamento del computer eseguendo il programma Dell Diagnostics (vedere [Dell Diagnostics](#)).

Rimozione di un'unità disco floppy o di un lettore di schede flash dal computer desktop

1. Seguire le procedure descritte in [Interventi preliminari sul computer](#).
 2. Rimuovere il coperchio del computer (consultare [Rimozione del coperchio del computer minitorre](#)).
-  **N.B.** poiché i punti seguenti non richiedono la rimozione completa dell'unità ottica, non è necessario scollegare i cavi dall'unità CD/DVD.
3. Rimuovere l'unità ottica e riparla nel luogo desiderato (consultare [Rimozione dell'unità ottica dal computer desktop](#)).

 **ATTENZIONE:** non estrarre l'unità dal computer per i cavi dell'unità. Ciò potrebbe danneggiare i cavi e i connettori dei cavi.

4. Sollevare il dispositivo di chiusura e sblocco dell'unità e far scivolare l'unità disco floppy o il lettore di schede flash verso il retro del computer. Quindi, sollevare per rimuovere l'unità dal computer.

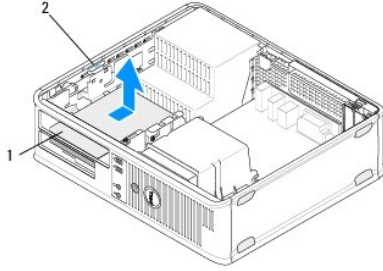

| | | | |
|---|--|---|------------------------------|
| 1 | Unità disco floppy o lettore di schede flash | 2 | Chiusura a scatto dell'unità |
|---|--|---|------------------------------|

5. Scollegare il cavo di alimentazione e il cavo dati dal retro dell'unità disco floppy o lettore di schede flash.
6. Se si rimuove l'unità disco floppy o il lettore di schede flash in modo permanente:
 - a. Installare la piastrina del pannello dell'unità inserendola nell'alloggiamento fino a quando scatta in posizione.
 - b. Rimuovere il cavo dati dalla scheda di sistema e dal computer.
 - c. Seguire le procedure descritte in [Dopo gli interventi preliminari](#).
 - d. Accedere al programma di installazione di sistema per aggiornare le informazioni di configurazione dell'unità. Per ulteriori informazioni sull'utilizzo del programma di installazione di sistema, vedere la *Guida alla tecnologia Dell* disponibile nel computer o visitare il sito all'indirizzo support.dell.com.

Riposizionamento o aggiunta di un'unità disco floppy o di un lettore di schede flash nel computer desktop

N.B. In questa procedura si presuppone che sia già stata eseguita la rimozione.

1. Se si installa una nuova unità disco floppy o un nuovo lettore di schede flash:
 - a. Rimuovere il frontalino del pannello delle unità installato nell'alloggiamento dell'unità.
 - b. Rimuovere le quattro viti a testa cilindrica con esagono incassato dall'inserto del pannello dell'unità.
 - c. Inserire le viti a testa cilindrica con esagono incassato nella nuova unità floppy o nel lettore di schede flash.

Piastrina del pannello dell'unità

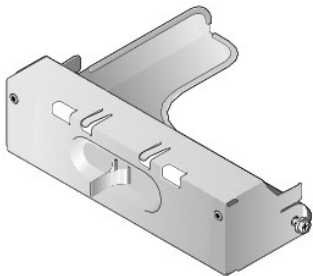

2. Se si sostituisce un'unità disco floppy o un lettore di schede flash esistente, rimuovere le quattro viti a testa cilindrica con esagono incassato dall'unità esistente o dal lettore di schede flash.
3. Inserire le quattro viti a testa cilindrica con esagono incassato nei lati della nuova unità disco floppy o del nuovo lettore di schede flash e serrarle.

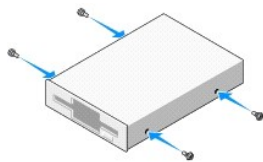

4. Collegare il cavo di alimentazione e il cavo dati all'unità disco floppy o al lettore di schede flash.
5. Allineare le viti a testa cilindrica con esagono incassato con le guide delle viti sul telaio e fare scorrere l'unità nell'alloggiamento (lo slot contrassegnato

con "2") finché non scatta in posizione.

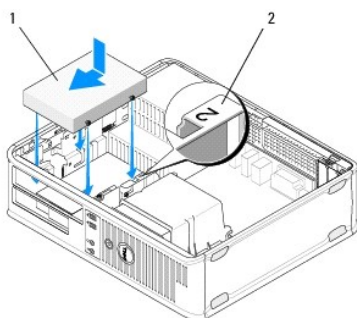

| | | | |
|---|--------------------|---|---|
| 1 | Unità disco floppy | 2 | Etichetta dell'alloggiamento dell'unità |
|---|--------------------|---|---|

6. Rimontare l'unità ottica (consultare [Riposizionamento dell'unità ottica nel computer desktop](#)).
7. Controllare tutti i collegamenti dei cavi e raggruppare tutti i cavi per impedire che ostruiscano il flusso d'aria alla ventola e alle prese di raffreddamento.
8. Seguire le procedure descritte in [Dopo gli interventi preliminari](#).
9. Attivare la nuova unità disco floppy o il nuovo lettore di schede flash nel programma di installazione di sistema. Per ulteriori informazioni sull'utilizzo del programma di installazione di sistema, vedere la *Guida alla tecnologia Dell* disponibile nel computer o visitare il sito all'indirizzo support.dell.com.
10. Verificare il corretto funzionamento del computer eseguendo il programma Dell Diagnostics (vedere [Dell Diagnostics](#)).

Dischi rigidi

- AVVERTENZA:** Prima di effettuare interventi sui componenti interni, leggere le informazioni sulla sicurezza fornite assieme al computer. Per ulteriori informazioni sulle procedure consigliate, consultare l'home page sulla conformità alle normative all'indirizzo Web www.dell.com/regulatory_compliance.
- AVVERTENZA:** Per evitare il rischio di scariche elettriche, scollegare sempre il computer dalla presa elettrica prima di rimuovere il coperchio.
- ATTENZIONE:** per evitare danni all'unità, non appoggiarla su una superficie rigida. Posizionarla, invece, su una superficie che la protegga, quale uno strato di gomma piuma.
- ATTENZIONE:** Se si sostituisce un disco rigido contenente dati che si desidera conservare, eseguire il backup dei file prima di iniziare questa procedura.
- N.B.** Controllare la documentazione dell'unità per verificare che la configurazione sia adatta al computer.

Rimozione di un disco rigido dal computer minitorre

1. Seguire le procedure descritte in [Interventi preliminari sul computer](#).
2. Rimuovere il coperchio del computer (vedere [Rimozione del coperchio del computer minitorre](#) o [Rimozione del coperchio del computer desktop](#)).
3. Scollegare i cavi di alimentazione e dati dall'unità.
4. Scollegare il cavo dati dalla scheda di sistema.

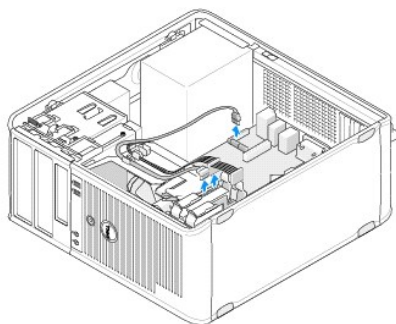

5. Premere le linguette di sbloccaggio verso l'interno ed estrarre l'unità dall'alloggiamento.

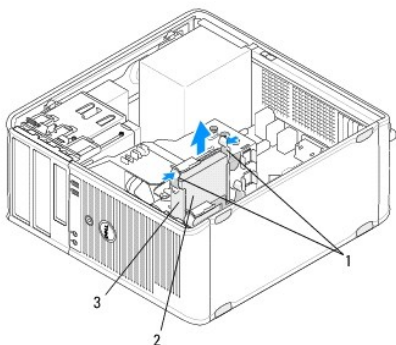

| | | | |
|---|--|---|--------------|
| 1 | Linguette di sbloccaggio del supporto del disco rigido (2) | 2 | Disco rigido |
| 3 | Supporto del disco rigido | | |

6. Se l'unità viene rimossa definitivamente:
- Rimuovere il cavo dati dal computer.
 - Seguire le procedure descritte in [Dopo gli interventi preliminari](#).
 - Accedere al programma di installazione di sistema e quindi passare alla sezione **Drives (Unità)**. In **Drive 0 through 3 (Unità da 0 a 3)** impostare **Drive (Unità)** sulla configurazione corretta. Per ulteriori informazioni sull'utilizzo del programma di installazione di sistema, vedere la *Guida alla tecnologia Dell disponibile nel computer o visitare il sito all'indirizzo support.dell.com*.

Riposizionamento o aggiunta di un'unità disco rigido nel computer minitorre

 **N.B.** In questa procedura si presuppone che sia già stata eseguita la rimozione.

- Controllare la documentazione dell'unità per verificare che la configurazione sia adatta al computer.
- Se si sostituisce un disco rigido, è necessario in primo luogo sostituire il vecchio disco rigido con quello nuovo nel supporto esistente del disco rigido (vedere [Supporto del disco rigido - computer minitorre](#)).
- Far scorrere il disco rigido nel relativo alloggiamento, premendo finché non scatta in posizione.

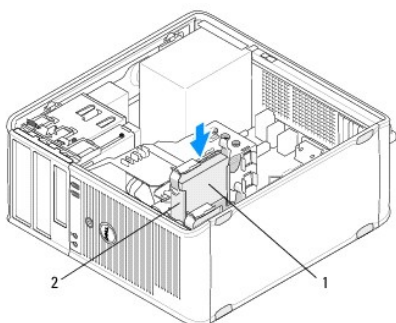

| | | | |
|---|--------------|---|---------------------------|
| 1 | Disco rigido | 2 | Supporto del disco rigido |
|---|--------------|---|---------------------------|

4. Collegare i cavi di alimentazione e dati all'unità.
5. Collegare il cavo dati alla scheda di sistema.

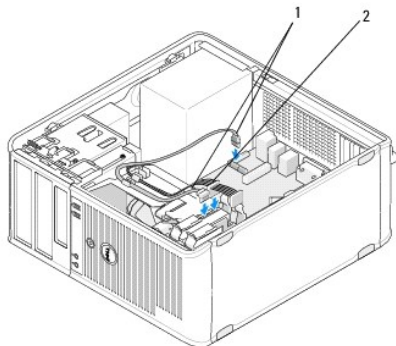

| | | | |
|---|-----------|---|-----------------------|
| 1 | cavo dati | 2 | cavo di alimentazione |
|---|-----------|---|-----------------------|

6. Verificare tutti i cavi per essere sicuri che siano collegati in modo corretto e inseriti saldamente.
7. Seguire le procedure descritte in [Dopo gli interventi preliminari](#).
 -  **N.B.** Per istruzioni sull'installazione di software richiesto per il funzionamento dell'unità, consultare la documentazione fornita con l'unità.
8. Accedere al programma di installazione di sistema per aggiornare le informazioni di configurazione dell'unità. Per ulteriori informazioni sull'utilizzo del programma di installazione di sistema, vedere la *Guida alla tecnologia Dell* disponibile nel computer o visitare il sito all'indirizzo support.dell.com.
9. Verificare il corretto funzionamento del computer eseguendo il programma Dell Diagnostics (vedere [Dell Diagnostics](#)).

Supporto del disco rigido - computer minitorre

Se si sostituisce il disco rigido, è necessario sostituire il disco vecchio con il nuovo nel supporto del disco rigido prima di installare il disco nel computer.

1. Posizionare il disco rigido nel supporto rivolto verso il basso su una superficie piana.
2. Estrarre il disco rigido dal supporto allontanando con attenzione i bordi del supporto dal disco.

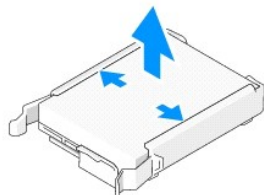

3. Posizionare il supporto del disco rigido su una superficie piana, con l'etichetta rivolta verso l'alto.
4. Con il bordo superiore del disco rigido orientato verso le linguette del supporto, inserire il bordo sinistro nel supporto, inserendo i piedini sul supporto nei relativi fori presenti sul disco rigido.
5. Estrarre il bordo destro del supporto e inserire il bordo destro del disco rigido, inserendo i piedini presenti sul supporto nei relativi fori presenti sul disco rigido.

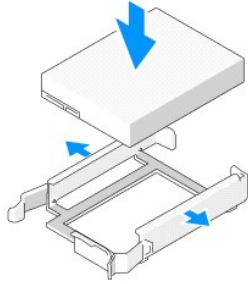

Rimozione di un disco rigido da un computer desktop

⚠ **ATTENZIONE:** Se si sostituisce un disco rigido contenente dati che si desidera conservare, eseguire il backup dei file prima di iniziare questa procedura.

1. Controllare la documentazione dell'unità per verificare che la configurazione sia adatta al computer.
2. Seguire le procedure descritte in [Interventi preliminari sul computer](#).
3. Rimuovere il coperchio del computer (vedere [Rimozione del coperchio del computer minitorre](#) o [Rimozione del coperchio del computer desktop](#)).

⚠ **ATTENZIONE:** poiché i punti seguenti non richiedono la rimozione completa dell'unità ottica e dell'unità disco floppy, non è necessario scollegare i cavi che collegano queste due unità.

4. Rimuovere l'unità ottica dall'alloggiamento e riporla nel luogo desiderato (consultare [Rimozione dell'unità ottica dal computer desktop](#)).
5. Rimuovere l'unità disco floppy dall'alloggiamento da 3,5 pollici e riporla nel luogo desiderato (consultare [Rimozione di un'unità disco floppy o di un lettore di schede flash dal computer desktop](#)).
6. Premere i due fermagli di fissaggio in plastica su ciascun lato dell'unità e fare scorrere l'unità verso il retro del computer.

⚠ **ATTENZIONE:** non estrarre l'unità dal computer per i cavi dell'unità. Ciò potrebbe danneggiare i cavi e i connettori dei cavi.

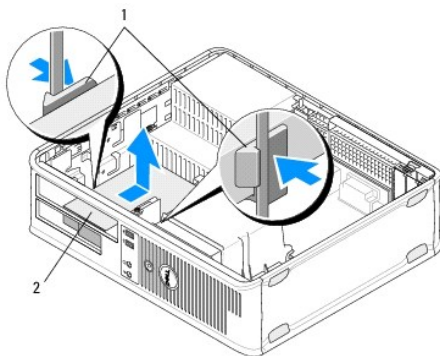

| | | | |
|---|---------------------------------------|---|--------------|
| 1 | Fermagli di fissaggio in plastica (2) | 2 | Disco rigido |
|---|---------------------------------------|---|--------------|

7. Estrarre l'unità dal computer.
8. Scollegare i cavi di alimentazione e dati dall'unità.

Riposizionamento o aggiunta di un'unità disco rigido in un computer desktop

📌 **N.B.** In questa procedura si presuppone che sia già stata eseguire la rimozione.

1. Controllare la documentazione dell'unità per verificare che la configurazione sia adatta al computer.

⚠ ATTENZIONE: per evitare danni all'unità, non appoggiarla su una superficie rigida. Posizionarla, invece, su una superficie che la protegga, quale uno strato di gomma piuma.

2. Estrarre dalla confezione il disco rigido sostitutivo da installare e prepararlo per l'installazione.
3. Se l'unità disco rigido sostitutiva non è collegata a un supporto del disco rigido in plastica, installare la nuova unità nel supporto esistente (vedere [Supporto del disco rigido - computer desktop](#)).
4. Collegare i cavi di alimentazione e dati all'unità.
5. Individuare l'alloggiamento corretto per l'unità e farvela scorrere finché non scatta in posizione.

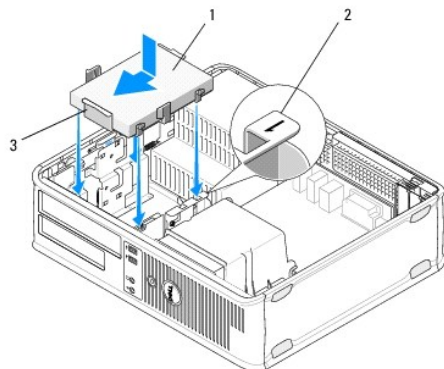

| | | | |
|---|---------------------------|---|---|
| 1 | Disco rigido | 2 | Etichetta dell'alloggiamento dell'unità |
| 3 | Supporto del disco rigido | | |

6. Riposizionare l'unità disco floppy (consultare [Riposizionamento o aggiunta di un'unità disco floppy o di un lettore di schede flash nel computer desktop](#)).
7. Rimontare l'unità ottica (consultare [Riposizionamento dell'unità ottica nel computer desktop](#)).
8. Controllare tutti i connettori per accertarsi che siano collegati correttamente e saldamente alloggiati.
9. Seguire le procedure descritte in [Dopo gli interventi preliminari](#).
10. Se l'unità appena installata è l'unità primaria, inserire un disco avviabile nell'unità di avvio.
11. Accedere al programma di installazione di sistema e aggiornare l'opzione relativa alla porta SATA in **Drives (Unità)**. Per ulteriori informazioni sull'utilizzo del programma di installazione di sistema, vedere la *Guida alla tecnologia Dell* disponibile nel computer o visitare il sito all'indirizzo support.dell.com.
12. Uscire dal programma di installazione di sistema e riavviare il computer.
13. Effettuare la partizione e la formattazione dell'unità.
☒ N.B. per ulteriori informazioni, consultare la documentazione fornita con il sistema operativo.
14. Verificare il corretto funzionamento del computer eseguendo il programma Dell Diagnostics [Dell Diagnostics](#)(consultare).
15. Installare il sistema operativo nel disco rigido.
☒ N.B. per ulteriori informazioni, consultare la documentazione fornita con il sistema operativo.

Supporto del disco rigido - computer desktop

1. Posizionare il disco rigido nel supporto rivolto verso il basso su una superficie piatta.
2. Rimuovere le quattro viti che fissano il disco rigido al supporto
3. Estrarre il disco rigido dal supporto.

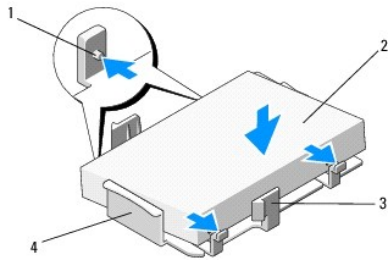

| | | | |
|---|---------------------------------------|---|---------------------------|
| 1 | Fori delle viti (4) | 2 | Disco rigido |
| 3 | Fermagli di fissaggio in plastica (2) | 4 | Supporto del disco rigido |

4. Reinscrivere il disco rigido nel supporto con l'etichetta rivolta verso l'alto.
5. Reinscrivere le quattro viti che fissano il disco rigido al supporto

[Torna alla pagina Sommario](#)

[Torna alla pagina Sommario](#)

Gruppo dissipatore di calore del processore

Dell™ OptiPlex™ 360 - Manuale di servizio

- [Rimozione del gruppo dissipatore di calore del processore](#)
- [Riposizionamento del gruppo dissipatore di calore del processore](#)

AVVERTENZA: Prima di effettuare interventi sui componenti interni, leggere le informazioni sulla sicurezza fornite assieme al computer. Per ulteriori informazioni sulle procedure consigliate, consultare l'home page sulla conformità alle normative all'indirizzo Web www.dell.com/regulatory_compliance.

AVVERTENZA: Per evitare la probabilità di scosse elettriche, lacerazioni dovute al movimento delle pale della ventola o altre lesioni impreviste, scollegare sempre il computer dalla presa elettrica prima di rimuovere il coperchio.

Rimozione del gruppo dissipatore di calore del processore

ATTENZIONE: Se non è necessario un nuovo dissipatore di calore per il nuovo processore, riutilizzare il gruppo dissipatore di calore originale quando si sostituisce il processore.

1. Seguire le procedure descritte in [Interventi preliminari sul computer](#).
2. Rimuovere il coperchio del computer (vedere [Rimozione del coperchio del computer minitorre](#) o [Rimozione del coperchio del computer desktop](#)).
3. Scollegare il cavo di alimentazione del gruppo dissipatore di calore del processore dalla scheda di sistema.
4. Allentare le due viti che fissano il gruppo dissipatore di calore del processore alla scheda di sistema.

AVVERTENZA: nonostante la copertura in plastica, il gruppo dissipatore di calore potrebbe essere bollente durante il normale funzionamento. Prima di toccarlo, lasciare trascorrere un tempo sufficiente per consentirne il raffreddamento.

ATTENZIONE: tra il processore e il dissipatore di calore è presente una soluzione termica potente. Non esercitare troppa forza per separare il gruppo dissipatore di calore dal processore per evitare di danneggiare il processore.

5. Ruotare il gruppo dissipatore di calore verso il retro sulle relative cerniere, allontanandolo dai fori delle viti. Staccarlo dalle cerniere ed estrarlo dal telaio del computer.
6. Adagiare il gruppo dissipatore di calore sul lato superiore con il lubrificante termico rivolto verso l'alto.

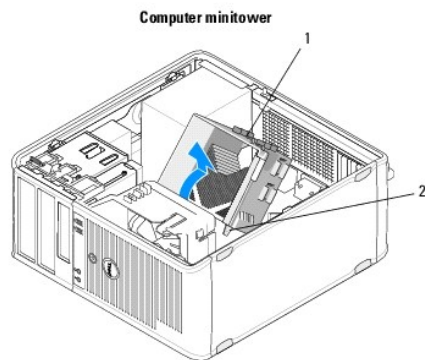

| | | | |
|---|------------------------------|---|-----------------------|
| 1 | Gruppo dissipatore di calore | 2 | viti di fissaggio (2) |
|---|------------------------------|---|-----------------------|

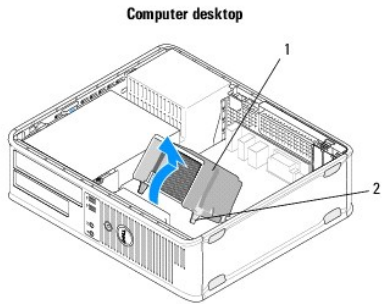

| | | | |
|---|------------------------------|---|-----------------------|
| 1 | Gruppo dissipatore di calore | 2 | viti di fissaggio (2) |
|---|------------------------------|---|-----------------------|

Riposizionamento del gruppo dissipatore di calore del processore

N.B. In questa procedura si presuppone che sia già stata eseguita la rimozione.

1. Seguire le procedure descritte in [Interventi preliminari sul computer](#).
2. Se necessario, rimuovere il coperchio del computer (vedere [Rimozione del coperchio del computer minitorre](#) o [Rimozione del coperchio del computer desktop](#)).
3. Se necessario, applicare la soluzione termica al dissipatore di calore.
4. Riposizionare il gruppo dissipatore di calore del processore nel telaio del computer ricollegandolo alle cerniere e allineando le due viti di fissaggio con i fori presenti sulla scheda di sistema.

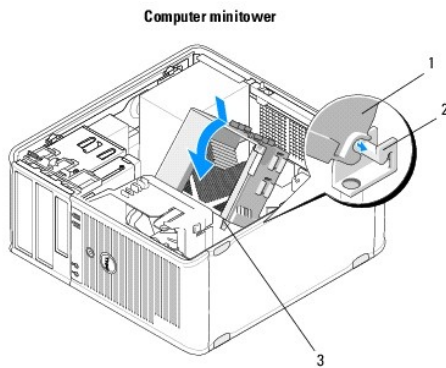

| | | | |
|---|----------------------------------|---|---|
| 1 | Gruppo dissipatore di calore | 2 | Supporto del gruppo dissipatore di calore |
| 3 | Foro della vite di fissaggio (2) | | |

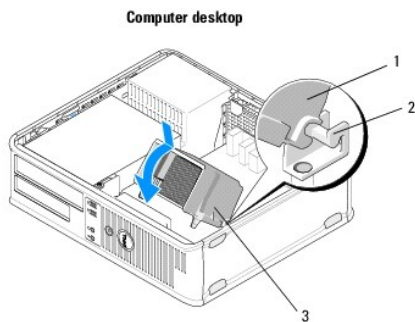

| | | | |
|---|----------------------------------|---|---|
| 1 | Gruppo dissipatore di calore | 2 | Supporto del gruppo dissipatore di calore |
| 3 | Foro della vite di fissaggio (2) | | |

5. Serrare equamente le due viti che fissano il gruppo dissipatore di calore del processore alla scheda di sistema.

⚠ ATTENZIONE: verificare che il gruppo dissipatore di calore sia installato e fissato correttamente.

6. Ricollegare il cavo di alimentazione della ventola alla scheda di sistema (vedere [Componenti della scheda di sistema](#)).

7. Seguire le procedure descritte in [Dopo gli interventi preliminari](#).

[Torna alla pagina Sommario](#)

[Torna alla pagina Sommario](#)

Pannello di I/O

Dell™ OptiPlex™ 360 - Manuale di servizio

- [Rimozione del pannello di I/O](#)
- [Riposizionamento del pannello di I/O](#)

⚠ AVVERTENZA: Prima di effettuare interventi sui componenti interni, leggere le informazioni sulla sicurezza fornite assieme al computer. Per ulteriori informazioni sulle procedure consigliate, consultare l'home page sulla conformità alle normative all'indirizzo Web www.dell.com/regulatory_compliance.

⚠ AVVERTENZA: Per evitare il rischio di scariche elettriche, scollegare sempre il computer dalla presa elettrica prima di rimuovere il coperchio.

Rimozione del pannello di I/O

❏ **N.B.** Prendere nota del percorso di tutti i cavi prima di scollegarli, in modo da poterli reinserire correttamente al momento della reinstallazione del pannello d'I/O.

1. Seguire le procedure descritte in [Interventi preliminari sul computer](#).
2. Rimuovere il coperchio del computer (vedere [Rimozione del coperchio del computer minitorre](#) o [Rimozione del coperchio del computer desktop](#)).

⚠ **ATTENZIONE:** Mentre si estrae il pannello d'I/O dal computer, prestare attenzione a non danneggiare i connettori dei cavi e i fermagli di instradamento dei cavi.

3. Scollegare tutti i cavi che collegano il pannello d'I/O alla scheda di sistema.

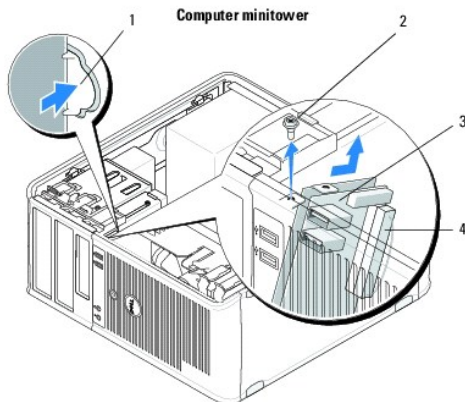

| | |
|---|------------------------------|
| 1 Pulsante di sblocco del pannello di I/O | 2 vite di fissaggio |
| 3 pannello d'I/O | 4 Connettore del cavo di I/O |

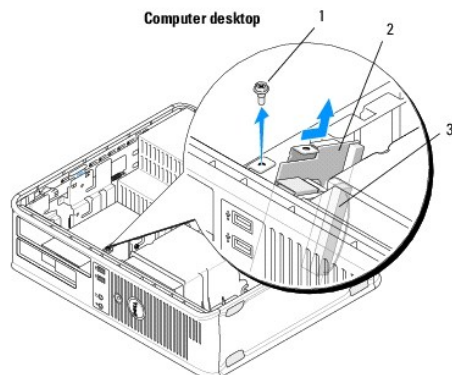

| | | | |
|---|----------------------------|---|----------------|
| 1 | vite di fissaggio | 2 | pannello d'I/O |
| 3 | Connettore del cavo di I/O | | |

4. Rimuovere la vite che fissa il pannello d'I/O al telaio del computer.
5. Tenere premuto il pulsante di sblocco del pannello d'I/O (solo computer minitorre).
6. Far scorrere il pannello d'I/O verso il basso per rilasciare il morsetto del pannello dal relativo slot.
7. Rimuovere il pannello di I/O dal computer.

Riposizionamento del pannello di I/O

 **N.B.** In questa procedura si presuppone che sia già stata eseguire la rimozione.

1. Riposizionare il pannello d'I/O nel relativo slot nel telaio del computer.

 **ATTENZIONE:** Prestare attenzione a non danneggiare i connettori dei cavi e i fermagli di instradamento dei cavi quando si fa scorrere il pannello d'I/O nel computer.

2. Allineare e fare scorrere il morsetto del pannello d'I/O nel relativo slot.
3. Reinserire e serrare la vite che fissa il pannello di I/O.
4. Ricollegare i cavi alla scheda di sistema.
5. Seguire le procedure descritte in [Dopo gli interventi preliminari](#).

 **ATTENZIONE:** per collegare un cavo di rete, inserirlo prima nella periferica di rete, quindi collegarlo al computer.

6. Verificare il corretto funzionamento del computer eseguendo il programma Dell Diagnostics (vedere [Dell Diagnostics](#)).

[Torna alla pagina Sommario](#)

[Torna alla pagina Sommario](#)

Moduli di memoria

Dell™ OptiPlex™ 360 - Manuale di servizio

- [Rimozione di un modulo di memoria](#)
- [Reinserimento o aggiunta di un modulo di memoria](#)

AVVERTENZA: Prima di effettuare interventi sui componenti interni, leggere le informazioni sulla sicurezza fornite assieme al computer. Per ulteriori informazioni sulle procedure consigliate, consultare l'home page sulla conformità alle normative all'indirizzo Web www.dell.com/regulatory_compliance.

Rimozione di un modulo di memoria

1. Seguire le procedure descritte in [Interventi preliminari sul computer](#).
2. Rimuovere il coperchio del computer (vedere [Rimozione del coperchio del computer minitorre](#) o [Rimozione del coperchio del computer desktop](#)).
3. Individuare i moduli di memoria sulla scheda di sistema (consultare [Componenti della scheda di sistema](#)).
4. Premere verso l'esterno i fermagli di fissaggio su ciascuna estremità del connettore del modulo di memoria.

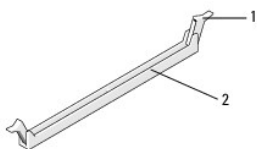

| | | | |
|---|------------------------|---|----------------------------------|
| 1 | fermaglio di fissaggio | 2 | Connettore del modulo di memoria |
|---|------------------------|---|----------------------------------|

5. Tirare il modulo verso l'alto tenendolo fermo dai bordi.
Se non è possibile estrarre il modulo dal connettore, muoverlo con delicatezza avanti e indietro.

Reinserimento o aggiunta di un modulo di memoria

ATTENZIONE: Non installare moduli di memoria ECC.

ATTENZIONE: se durante un aggiornamento della memoria è necessario rimuovere i moduli di memoria originali dal computer, mantenerli separati da altri moduli eventualmente disponibili, anche se tali moduli sono stati acquistati da Dell. Soddisfare le specifiche dei moduli di memoria che si installano altrimenti si potrebbero verificare problemi all'avvio del sistema.

N.B. Se si installano coppie miste di moduli PC2-5300 (DDR2 667-MHz) e PC2-6400 (DDR2 800-MHz), i moduli funzioneranno alla velocità del modulo più lento installato. Le specifiche del modulo di memoria sono elencate in un'etichetta sul modulo.



| | |
|---|-----------|
| 1 | Etichetta |
|---|-----------|

N.B. In questa procedura si presuppone che sia già stata eseguita la rimozione.

1. Installare un singolo modulo di memoria nel connettore DIMM1 o nel connettore più vicino al processore prima di installare i moduli negli altri connettori.

Allineare la tacca sulla parte inferiore del modulo alla traversina del connettore.

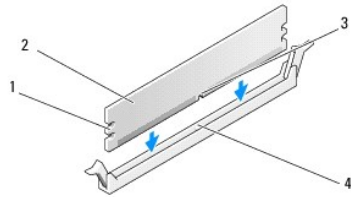

| | | | |
|---|---------------|---|-------------------|
| 1 | Dentature (2) | 2 | Modulo di memoria |
| 3 | Tacca | 4 | Barra trasversale |

⚠ **ATTENZIONE:** Per evitare danni al modulo di memoria, applicare la stessa forza su entrambe le estremità quando si spinge il modulo nel connettore.

- Inserire il modulo nel connettore finché non scatta in posizione.

Se il modulo è inserito correttamente, i fermagli di fissaggio scattano nelle dentature alle estremità laterali del modulo.

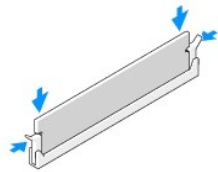

- Seguire le procedure descritte in [Dopo gli interventi preliminari](#).
- Se viene visualizzato un messaggio che indica che la dimensione della memoria è cambiata, premere <F1> per continuare.
- Accedere al sistema operativo.
- Fare clic con il pulsante destro sull'icona **Risorse del computer** sul desktop di Windows® e quindi selezionare **Proprietà**.
- Fare clic sulla scheda **Generale** e verificare che la quantità di memoria (RAM) elencata sia corretta.
- È inoltre possibile accedere al programma di installazione di sistema per verificare che la nuova memoria venga riconosciuta dal computer. Per ulteriori informazioni sull'utilizzo del programma di installazione di sistema, vedere la *Guida alla tecnologia Dell* disponibile nel computer o visitare il sito all'indirizzo support.dell.com.

[Torna alla pagina Sommario](#)

[Torna alla pagina Sommario](#)

Alimentatore

Dell™ OptiPlex™ 360 - Manuale di servizio

- [Alimentatore del computer minitorre](#)
- [Alimentatore del computer desktop](#)

⚠ AVVERTENZA: Prima di effettuare interventi sui componenti interni, leggere le informazioni sulla sicurezza fornite assieme al computer. Per ulteriori informazioni sulle procedure consigliate, consultare l'home page sulla conformità alle normative all'indirizzo Web www.dell.com/regulatory_compliance.

⚠ AVVERTENZA: Per evitare il rischio di scariche elettriche, scollegare sempre il computer dalla presa elettrica prima di rimuovere il coperchio.

Alimentatore del computer minitorre

Rimozione dell'alimentatore dal computer minitorre

1. Seguire le procedure descritte in [Interventi preliminari sul computer](#).
2. Rimuovere il coperchio del computer (consultare [Rimozione del coperchio del computer minitorre](#)).
3. Scollegare i cavi di alimentazione dalla scheda di sistema e dalle unità.

⚠ ATTENZIONE: Osservare la disposizione dei cavi di alimentazione sotto le linguette del telaio del computer prima di rimuoverli dalla scheda di sistema e dalle unità. Rimettendoli a posto, fare attenzione che non vengano schiacciati o piegati.

4. Sganciare tutti i cavi dal fermaglio di fissaggio sul lato dell'alimentatore.
5. Rimuovere le quattro viti che fissano l'alimentatore al retro del telaio del computer.

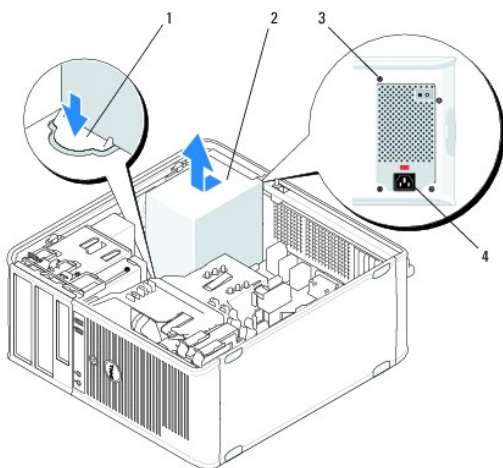

| | | | |
|---|---------------------|---|----------------------------------|
| 1 | Pulsante di sblocco | 2 | alimentatore |
| 3 | Viti (4) | 4 | Connettore di alimentazione c.a. |

6. Premere il pulsante di sblocco sul lato inferiore del telaio e tirare l'alimentatore verso il lato anteriore del computer di circa 2 cm.
7. Sollevare l'alimentatore ed estrarlo dal computer.

Riposizionamento dell'alimentatore nel computer minitorre

N.B. In questa procedura si presuppone che sia già stata eseguita la rimozione.

1. Far scorrere l'alimentatore nella posizione originaria sul retro del telaio del computer.
2. Inserire e serrare le quattro viti che fissano l'alimentatore al retro del telaio del computer.

AVVERTENZA: le viti sono una parte importante del sistema di messa a terra e se non vengono inserite e serrate tutte e quattro, potrebbero verificarsi scariche elettriche.

ATTENZIONE: Far passare i cavi dell'alimentazione sotto le linguette del telaio. Per impedire danneggiamenti, i cavi devono essere disposti correttamente.

3. Ricollegare i cavi di alimentazione alla scheda di sistema e alle unità.
4. Fissare il cavo del disco rigido, il cavo dati dell'unità ottica e i cavi del pannello frontale alle linguette di fissaggio all'interno del telaio, se presenti.

N.B. Controllare che tutti i connettori dei cavi siano collegati correttamente.

5. Seguire le procedure descritte in [Dopo gli interventi preliminari](#).

ATTENZIONE: per collegare un cavo di rete, inserirlo prima nella periferica di rete, quindi collegarlo al computer.

6. Verificare il corretto funzionamento del computer eseguendo il programma Dell Diagnostics (vedere [Dell Diagnostics](#)).

Connettori di alimentazione nel computer minitorre

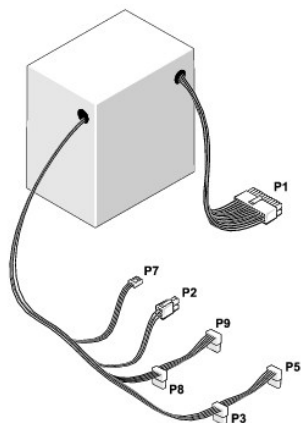

P1: connettore della scheda di sistema - computer minitorre

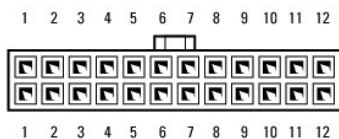

| Numero piedini | Nome del segnale | Colore cavo | Calibro cavo |
|----------------|------------------|-------------|--------------|
| 1 | +3,3 V c.c. | Arancione | AWG#20 |
| 2 | +3,3 V c.c. | Arancione | AWG#20 |
| 3 | COM | Nero | AWG#20 |
| 4 | +5 V c.c. | Rosso | AWG#20 |
| 5 | COM | Nero | AWG#20 |
| 6 | +5 V c.c. | Rosso | AWG#20 |

| | | | |
|---|-----------------|-----------|--------|
| 7 | COM | Nero | AWG#20 |
| 8 | POK | Grigio | AWG#22 |
| 9 | Standby | Viola | AWG#20 |
| 10 | +12 V ADC | Giallo | AWG#20 |
| 11 | +12 V ADC | Giallo | AWG#20 |
| 12 | +3,3 V c.c. | Arancione | AWG#20 |
| 13 | +3,3 V c.c./SE* | Arancione | AWG#20 |
| 14 | -12 V c.c. | Blu | AWG#20 |
| 15 | COM | Nero | AWG#20 |
| 16 | PS_ON | fisso | AWG#22 |
| 17 | COM | Nero | AWG#20 |
| 18 | COM | Nero | AWG#20 |
| 19 | COM | Nero | AWG#20 |
| 20 | N/D | N/D | AWG#20 |
| 21 | +5 V c.c. | Rosso | AWG#20 |
| 22 | +5 V c.c. | Rosso | AWG#20 |
| 23 | +5 V c.c. | Rosso | AWG#20 |
| 24 | COM | Nero | AWG#20 |
| *SE è un cavo di lettura marrone (AWG#22) opzionale | | | |

P2: connettore del processore - computer minitorre



| Numero piedini | Nome del segnale | Colore cavo | Calibro cavo |
|----------------|------------------|-------------|--------------|
| 1 | COM | Nero | AWG#18 |
| 2 | COM | Nero | AWG#18 |
| 3 | +12 V ADC | Giallo | AWG#18 |
| 4 | +12 V ADC | Giallo | AWG#18 |

P3 e P5: connettori SATA ad angolo retto - computer minitorre

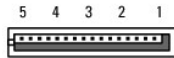

| Numero piedini | Nome del segnale | Colore cavo | Calibro cavo |
|----------------|------------------|-------------|--------------|
| 1 | +3,3 V c.c. | Arancione | AWG#18 |
| 2 | COM | Nero | AWG#18 |
| 3 | +5 V c.c. | Rosso | AWG#18 |
| 4 | COM | Nero | AWG#18 |
| 5 | +12 V ADC | Giallo | AWG#18 |

P7: connettore dell'unità floppy - computer minitorre



| Numero piedini | Nome del segnale | Colore cavo | Calibro cavo |
|----------------|------------------|-------------|--------------|
| 1 | +5 V c.c. | Rosso | AWG#22 |

| | | | |
|---|-----------|--------|--------|
| 2 | COM | Nero | AWG#22 |
| 3 | COM | Nero | AWG#22 |
| 4 | +12 V ADC | Giallo | AWG#22 |

P8 e P9: connettori SATA ad angolo retto - computer minitorre

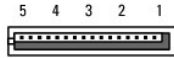

| Numero piedini | Nome del segnale | Colore cavo | Calibro cavo |
|----------------|------------------|-------------|--------------|
| 1 | +3,3 V c.c. | Arancione | AWG#18 |
| 2 | COM | Nero | AWG#18 |
| 3 | +5 V c.c. | Rosso | AWG#18 |
| 4 | COM | Nero | AWG#18 |
| 5 | +12 V ADC | Giallo | AWG#18 |

Alimentatore del computer desktop

Rimozione dell'alimentatore dal computer desktop

1. Seguire le procedure descritte in [Interventi preliminari sul computer](#).
2. Rimuovere il coperchio del computer (consultare [Rimozione del coperchio del computer desktop](#)).
3. Scollegare i cavi di alimentazione dalla scheda di sistema e dalle unità.

⚠ ATTENZIONE: Prestare attenzione all'instradamento dei cavi di alimentazione sotto le linguette del telaio del computer mentre li si rimuove dalla scheda di sistema e dalle unità. Rimettendoli a posto, fare attenzione che non vengano schiacciati o piegati.

4. Rimuovere le due viti che fissano l'alimentatore al retro del telaio del computer.
5. Rimuovere l'unità ottica e riporla nel luogo desiderato (consultare [Rimozione dell'unità ottica dal computer desktop](#)).

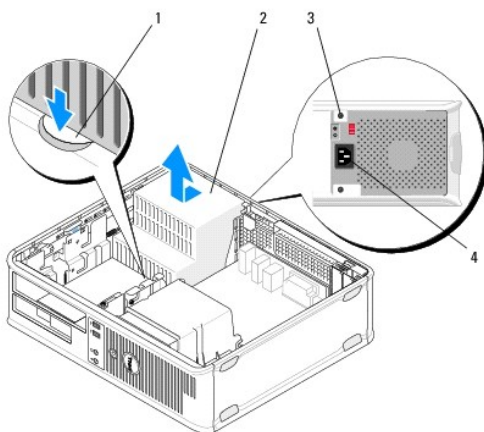

| | | | |
|---|---------------------|---|----------------------------------|
| 1 | Pulsante di sblocco | 2 | alimentatore |
| 3 | Viti (2) | 4 | Connettore di alimentazione c.a. |

6. Premere il pulsante di sblocco sul lato inferiore del telaio e tirare l'alimentatore verso il lato anteriore del computer di circa 2 cm.
7. Sollevare l'alimentatore ed estrarlo dal computer.

Riposizionamento dell'alimentatore nel computer desktop

N.B. In questa procedura si presuppone che sia già stata eseguita la rimozione.

1. Far scorrere l'alimentatore nella posizione originaria sul retro del telaio del computer.
2. Inserire e serrare le due viti che fissano l'alimentatore al retro del telaio del computer.

AVVERTENZA: le viti sono una parte importante del sistema di messa a terra e se non vengono inserite e serrate tutte e quattro, potrebbero verificarsi scariche elettriche.

3. Ricollegare i cavi di alimentazione alla scheda di sistema e alle unità.
4. Fissare il cavo del disco rigido, il cavo dati dell'unità ottica e i cavi del pannello frontale alle linguette di fissaggio all'interno del telaio, se presenti.

N.B. Controllare che tutti i connettori dei cavi siano collegati correttamente.

5. Seguire le procedure descritte in [Dopo gli interventi preliminari](#).

ATTENZIONE: per collegare un cavo di rete, inserirlo prima nella periferica di rete, quindi collegarlo al computer.

6. Verificare il corretto funzionamento del computer eseguendo il programma Dell Diagnostics (vedere [Dell Diagnostics](#)).

Connettori di alimentazione nel computer desktop

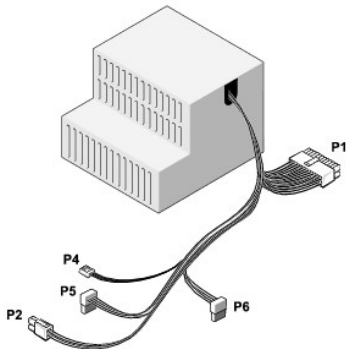

P1: connettore MB - computer desktop

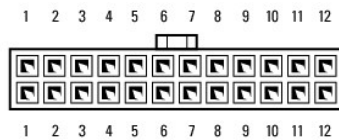

| Numero piedini | Nome del segnale | Colore cavo | Calibro cavo |
|----------------|------------------|-------------|--------------|
| 1 | +3,3 V c.c. | Arancione | AWG#20 |
| 2 | +3,3 V c.c. | Arancione | AWG#20 |
| 3 | COM | Nero | AWG#20 |
| 4 | +5 V c.c. | Rosso | AWG#20 |
| 5 | COM | Nero | AWG#20 |
| 6 | +5 V c.c. | Rosso | AWG#20 |

| | | | |
|----|----------------|-----------|--------|
| 7 | COM | Nero | AWG#20 |
| 8 | POK | Grigio | AWG#22 |
| 9 | +5 VFP | Viola | AWG#20 |
| 10 | +12 V c.c. | Bianco | AWG#20 |
| 11 | +12 V c.c. | Bianco | AWG#20 |
| 12 | +3,3 V c.c. | Arancione | AWG#20 |
| 13 | +3,3 V c.c./SE | Arancione | AWG#20 |
| 14 | -12 V c.c. | Blu | AWG#20 |
| 15 | COM | Nero | AWG#20 |
| 16 | PS_ON | fisso | AWG#22 |
| 17 | COM | Nero | AWG#20 |
| 18 | COM | Nero | AWG#20 |
| 19 | COM | Nero | AWG#20 |
| 20 | NC | NC | AWG#20 |
| 21 | +5 V c.c. | Rosso | AWG#20 |
| 22 | +5 V c.c. | Rosso | AWG#20 |
| 23 | +5 V c.c. | Rosso | AWG#20 |
| 24 | COM | Nero | AWG#20 |

P2: connettore CPU - computer desktop



| Numero piedini | Nome del segnale | Colore cavo | Calibro cavo |
|----------------|------------------|-------------|--------------|
| 1 | COM | Nero | AWG#18 |
| 2 | COM | Nero | AWG#18 |
| 3 | +12 V c.c. | Giallo | AWG#18 |
| 4 | +12 V c.c. | Giallo | AWG#18 |

P4: connettore dell'unità floppy - computer desktop



| Numero piedini | Nome del segnale | Colore cavo | Calibro cavo |
|----------------|------------------|-------------|--------------|
| 1 | +5 V c.c. | Rosso | AWG#22 |
| 2 | COM | Nero | AWG#22 |
| 3 | COM | Nero | AWG#22 |
| 4 | +12 V c.c. | Giallo | AWG#22 |

P5 e P6: connettori SATA ad angolo retto - computer desktop



| Numero piedini | Nome del segnale | Colore cavo | Calibro cavo |
|----------------|------------------|-------------|--------------|
| 1 | +3,3 V c.c. | Arancione | AWG#18 |
| 2 | COM | Nero | AWG#18 |
| 3 | +5 V c.c. | Rosso | AWG#18 |
| 4 | COM | Nero | AWG#18 |
| 5 | +12 V c.c. | Giallo | AWG#18 |

Altoparlanti

Dell™ OptiPlex™ 360 - Manuale di servizio

- [Rimozione di un altoparlante](#)
- [Riposizionamento di un altoparlante](#)

Rimozione di un altoparlante

⚠ AVVERTENZA: Prima di effettuare interventi sui componenti interni, leggere le informazioni sulla sicurezza fornite assieme al computer. Per ulteriori informazioni sulle procedure consigliate, consultare l'home page sulla conformità alle normative all'indirizzo Web www.dell.com/regulatory_compliance.

⚠ ATTENZIONE: per evitare possibili danni ai componenti interni del computer, scaricare l'elettricità statica dal proprio corpo prima di toccare qualsiasi componente elettronico del computer. A tale scopo, toccare una superficie metallica non verniciata sul telaio del computer.

1. Seguire le procedure descritte in [Interventi preliminari sul computer](#).
2. Rimuovere il coperchio del computer (vedere [Rimozione del coperchio del computer minitorre](#) o [Rimozione del coperchio del computer desktop](#)).
3. Scollegare i cavi dalla scheda di sistema.
4. Rimuovere l'altoparlante dal computer.

Computer minitorre

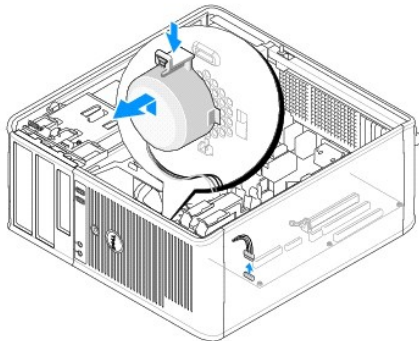

Computer desktop

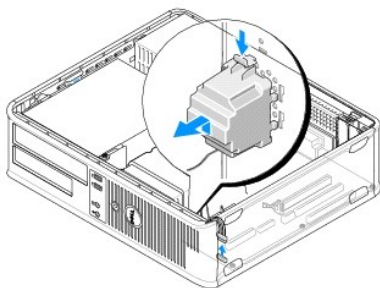

5. Seguire le procedure descritte in [Dopo gli interventi preliminari](#).

Riposizionamento di un altoparlante

⚠ AVVERTENZA: Prima di effettuare interventi sui componenti interni, leggere le informazioni sulla sicurezza fornite assieme al computer. Per ulteriori informazioni sulle procedure consigliate, consultare l'home page sulla conformità alle normative all'indirizzo Web www.dell.com/regulatory_compliance.

⚠ ATTENZIONE: per evitare possibili danni ai componenti interni del computer, scaricare l'elettricità statica dal proprio corpo prima di toccare qualsiasi componente elettronico del computer. A tale scopo, toccare una superficie metallica non verniciata sul telaio del computer.

🔧 N.B. In questa procedura si presuppone che sia già stata eseguita la rimozione.

1. Inserire l'altoparlante nel telaio del computer.

Computer minitower

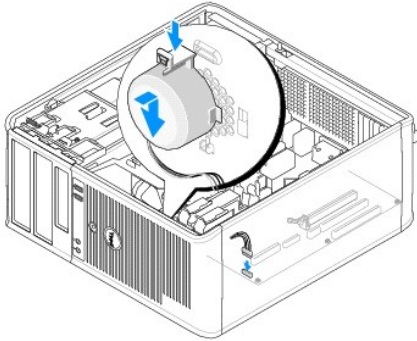

Computer desktop

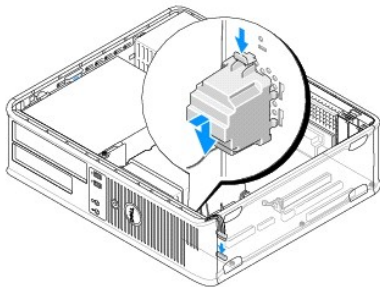

2. Collegare i cavi alla scheda di sistema.
3. Seguire le procedure descritte in [Dopo gli interventi preliminari](#).

[Torna alla pagina Sommario](#)

[Torna alla pagina Sommario](#)

Scheda di sistema

Dell™ OptiPlex™ 360 - Manuale di servizio

- [Rimozione della scheda di sistema](#)
- [Rimontaggio della scheda di sistema](#)

⚠ AVVERTENZA: Prima di effettuare interventi sui componenti interni, leggere le informazioni sulla sicurezza fornite assieme al computer. Per ulteriori informazioni sulle procedure consigliate, consultare l'home page sulla conformità alle normative all'indirizzo Web www.dell.com/regulatory_compliance.

⚠ AVVERTENZA: Per evitare la probabilità di scosse elettriche, lacerazioni dovute al movimento delle pale della ventola o altre lesioni impreviste, scollegare sempre il computer dalla presa elettrica prima di rimuovere il coperchio.

Rimozione della scheda di sistema

1. Seguire le procedure descritte in [Interventi preliminari sul computer](#).
2. Posizionare il computer su una superficie pulita e piana. In caso di computer minitorre, posizionarlo sul lato destro.
3. Rimuovere il coperchio del computer (vedere [Rimozione del coperchio del computer minitorre](#) o [Rimozione del coperchio del computer desktop](#)).
4. Rimuovere tutte le schede dagli slot delle schede di espansione (vedere [Schede](#)). Inserirle singolarmente nell'involucro protettivo antistatico.
5. Scollegare tutti i cavi dati del disco rigido, del lettore di schede flash e dell'unità disco floppy/CD/DVD dalla scheda di sistema.
6. Scollegare tutti i cavi del pannello frontale dalla scheda di sistema.
7. Scollegare i cavi di alimentazione a 12 V e 24 piedini dalla scheda di sistema.
8. Se si prevede di sostituire la scheda di sistema esistente con un'altra scheda:
 - a. Rimuovere il gruppo dissipatore di calore del processore (vedere [Rimozione del gruppo dissipatore di calore del processore](#)).
 - b. Rimuovere i moduli di memoria dalla scheda di sistema (vedere [Rimozione di un modulo di memoria](#)) e inserirli individualmente in un involucro protettivo antistatico.
 - c. Rimuovere il processore dalla scheda di sistema (vedere [Rimozione del processore](#)) e inserirlo in un involucro protettivo antistatico.
9. Scollegare i cavi di alimentazione della ventola dalla scheda di sistema.
10. Scollegare eventuali cavi aggiuntivi dalla scheda di sistema.
11. Rimuovere le 11 viti che fissano la scheda di sistema al telaio del computer.

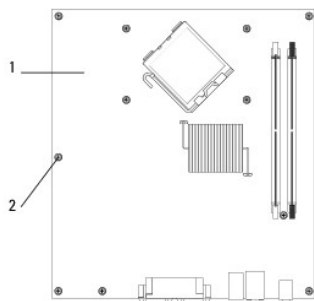

| | | | |
|---|-------------------|---|-----------|
| 1 | Scheda di sistema | 2 | Viti (11) |
|---|-------------------|---|-----------|

⚠ AVVERTENZA: la scheda di sistema è fragile. Maneggiarla con cura.

12. Estrarre la scheda di sistema dal telaio del computer e inserirla in un involucro protettivo antistatico.

Rimontaggio della scheda di sistema

 **N.B.** In questa procedura si presuppone che sia già stata eseguire la rimozione.

1. Rimuovere la scheda di sistema dalla confezione e inserirla all'interno del telaio del computer.
2. Allineare i fori delle 11 viti sulla scheda di sistema con i fori delle viti sul telaio e controllare che i connettori del pannello posteriore siano allineati correttamente con le aperture sul retro del telaio.
3. Inserire le 11 viti che fissano la scheda di sistema al telaio del computer. Non serrare eccessivamente le viti.

 **AVVERTENZA:** Il mancato reinserimento e serraggio corretti delle viti, potrebbe non fornire una adeguata messa a terra della scheda di sistema e causare errori del sistema.

4. Collegare i cavi di alimentazione a 12 V e 24 piedini alla scheda di sistema.
5. Collegare i cavi dati del disco rigido, del lettore di schede flash e dell'unità CD/DVD/disco floppy alla scheda di sistema.
6. Collegare tutti i cavi del pannello frontale alla scheda di sistema.
7. Collegare tutti i cavi dati del disco rigido, del lettore di schede flash e dell'unità disco floppy/CD/DVD alla scheda di sistema.
8. Se la scheda di sistema è stata sostituita:
 - a. Installare i moduli di memoria nella scheda di sistema (vedere [Reinserimento o aggiunta di un modulo di memoria](#)).
 - b. Installare il processore nella scheda di sistema (vedere [Sostituzione del processore](#)).
 - c. Installare il gruppo dissipatore di calore del processore nella scheda di sistema (vedere [Riposizionamento del gruppo dissipatore di calore del processore](#)).
9. Collegare eventuali cavi aggiuntivi alla scheda di sistema, secondo le necessità.
10. Installare tutte le schede PCI e PCI Express negli slot delle schede di espansione.
11. Controllare tutti i collegamenti dei cavi nel telaio del computer per garantire che siano sicuri.
12. Seguire le procedure descritte in [Dopo gli interventi preliminari](#).
13. Verificare il corretto funzionamento del computer eseguendo il programma Dell Diagnostics (vedere [Dell Diagnostics](#)).

[Torna alla pagina Sommario](#)

Risoluzione dei problemi

Dell™ OptiPlex™ 360 - Manuale di servizio

- [Strumenti](#)
- [Dell Diagnostics](#)
- [Soluzione dei problemi](#)
- [Servizio Dell Technical Update](#)
- [Utilità Dell Support](#)

Strumenti

Indicatore di alimentazione

AVVERTENZA: Prima di effettuare interventi sui componenti interni, leggere le informazioni sulla sicurezza fornite assieme al computer. Per ulteriori informazioni sulle procedure consigliate, consultare l'home page sulla conformità alle normative all'indirizzo Web www.dell.com/regulatory_compliance.

AVVERTENZA: scollegare sempre il computer dalla presa elettrica prima di aprire il coperchio.

L'indicatore del pulsante di accensione che si trova sulla parte anteriore del computer si illumina e lampeggia o rimane fisso per indicare stati diversi:

- 1 Se l'indicatore di alimentazione è di colore verde e il computer non risponde, consultare [Codici bip](#).
- 1 Se l'indicatore di alimentazione è verde lampeggiante, il computer è in modalità di standby. Premere un tasto sulla tastiera, muovere il mouse o premere il pulsante di accensione per riprendere il normale funzionamento.
- 1 Se l'indicatore di accensione è spento, il computer è spento o non è alimentato.
 - o Ricollegare il cavo di alimentazione al connettore di alimentazione sul retro del computer e alla presa elettrica.
 - o Se il computer è collegato a una presa multipla, accertarsi che quest'ultima sia collegata a una presa elettrica e sia accesa.
 - o Verificare che il computer si accenda correttamente anche senza i dispositivi di protezione elettrica, le prese multiple e i cavi di prolunga.
 - o Collegare alla presa elettrica un altro apparecchio, ad esempio una lampada, per verificare il corretto funzionamento della presa.
 - o Accertarsi che il cavo di alimentazione principale e quello del pannello frontale siano perfettamente collegati alla scheda di sistema (vedere [Componenti della scheda di sistema](#)).
- 1 Se l'indicatore di accensione è giallo lampeggiante, il computer è alimentato ma potrebbe esistere un problema di alimentazione interno.
 - o Accertarsi che il selettore di tensione sia impostato in modo compatibile con l'alimentazione c.a. disponibile localmente (se disponibile).
 - o Accertarsi che il cavo di alimentazione del processore sia collegato saldamente alla scheda di sistema (vedere [Componenti della scheda di sistema](#)).
- 1 Se l'indicatore di alimentazione è giallo fisso, un dispositivo potrebbe non funzionare correttamente o essere installato in modo errato.
 - o Rimuovere e reinstallare i moduli di memoria (vedere [Reinserimento o aggiunta di un modulo di memoria](#)).
 - o Rimuovere e reinstallare tutte le schede (vedere [Schede](#)).
- 1 Eliminare le interferenze. Alcune possibili cause di interferenza sono:
 - o Cavi di prolunga di alimentazione, per tastiere e per mouse;
 - o Un numero eccessivo di periferiche collegate a una multipresa;
 - o Più multiprese collegate alla stessa presa elettrica.

Codici bip

Se il computer non è in grado di visualizzare errori o problemi sul monitor, è possibile che all'avvio emetta una serie di segnali acustici. Questa serie, detta codice bip, identifica il problema. Ad esempio, il codice bip 1-3-1 è costituito da un bip, seguito da una sequenza di tre bip e infine da un altro bip e segnala che è stato riscontrato un problema di memoria.

Una rimozione e un successivo reinserimento dei moduli di memoria potrebbero consentire di risolvere gli errori dei codici bip seguenti. Se il problema persiste, contattare Dell (vedere [Come contattare Dell](#)) per ottenere assistenza tecnica.

| Codice | Causa |
|------------------|---|
| da 1-3-1 a 2-4-4 | Memoria non correttamente identificata o utilizzata |

| | |
|-------|--|
| 4-3-1 | Errore di memoria in un indirizzo superiore a 0FFFFh |
|-------|--|

Se il computer emette una serie di segnali acustici durante l'avvio:

1. Annotare il codice bip.
2. Eseguire il programma Dell Diagnostics per identificare il problema (consultare [Dell Diagnostics](#)).

| Codice | Causa |
|------------------|--|
| 1-1-2 | Errore registro microprocessore |
| 1-1-3 | Errore lettura/scrittura NVRAM |
| 1-1-4 | Errore di checksum nel BIOS ROM |
| 1-2-1 | Errore del temporizzatore di intervallo programmabile |
| 1-2-2 | Errore di inizializzazione DMA |
| 1-2-3 | Errore di lettura/scrittura registro pagine DMA |
| 1-3 | Errore di verifica della memoria video |
| da 1-3-1 a 2-4-4 | Memoria non correttamente identificata o utilizzata |
| 3-1-1 | Errore del registro DMA secondario |
| 3-1-2 | Errore del registro DMA principale |
| 3-1-3 | Errore del registro della maschera di interrupt principale |
| 3-1-4 | Errore del registro della maschera di interrupt secondario |
| 3-2-2 | Errore caricamento del vettore di interrupt |
| 3-2-4 | Errore di verifica controller della tastiera |
| 3-3-1 | Perdita alimentazione NVRAM |
| 3-3-2 | Configurazione della memoria NVRAM non valida |
| 3-3-4 | Errore di verifica della memoria video |
| 3-4-1 | Errore inizializzazione schermo |
| 3-4-2 | Errore ritraccia schermo |
| 3-4-3 | Errore ricerca ROM video |
| 4-2-1 | Nessun ciclo generato dal temporizzatore |
| 4-2-2 | Arresto non riuscito |
| 4-2-3 | Errore del gate A20 |
| 4-2-4 | Unexpected interrupt in protected mode (Interrupt imprevisto in modalità protetta) |
| 4-3-1 | Errore di memoria in un indirizzo superiore a 0FFFFh |
| 4-3-3 | Errore contatore 2 del chip del temporizzatore |
| 4-3-4 | Orologio ora di sistema interrotto |
| 4-4-1 | Errore di verifica porta seriale o parallela |
| 4-4-2 | Errore di decompressione codice nella memoria shadow |
| 4-4-3 | Errore di verifica del coprocessore matematico |
| 4-4-4 | Errore di verifica della memoria cache |

Indicatori di diagnostica

 **AVVERTENZA:** Prima di effettuare interventi sui componenti interni, leggere le informazioni sulla sicurezza fornite assieme al computer. Per ulteriori informazioni sulle protezioni ottimali, visitare l'home page sulla conformità regolamentare nel sito www.dell.com all'indirizzo www.dell.com/regulatory_compliance.







Per fornire assistenza all'utente in merito alla risoluzione dei problemi, il pannello anteriore del computer presenta quattro indicatori luminosi contrassegnati con i numeri 1, 2, 3 e 4.

















 **N.B.** se si utilizza un computer ultra small form factor, gli indicatori di diagnostica si trovano sul pannello posteriore. Consultare la *Guida all'installazione e alla consultazione rapida* fornita con il computer.















Se il sistema si avvia normalmente, gli indicatori lampeggiano e quindi si spengono. In caso di malfunzionamento del computer, la sequenza degli stati degli indicatori consente di identificare il problema.

 **N.B.** quando il computer completa la verifica POST, i quattro indicatori si spengono prima di avviare il sistema operativo.

Codici indicatori di diagnostica durante la verifica automatica all'accensione (POST)

| Combinazione di indicatori | Descrizione del problema | Soluzione consigliata |
|---|---|---|
|   Spento | Il computer è spento o non è alimentato. | <ul style="list-style-type: none"> 1 Ricollegare il cavo di alimentazione al connettore di alimentazione sul retro del computer e alla presa elettrica. 1 Verificare che il computer si accenda correttamente eliminando prese multiple, cavi di prolunga e altri dispositivi di protezione elettrica. 1 Verificare che le prese multiple utilizzate siano collegate a una presa elettrica e siano accese. 1 Collegare alla presa elettrica un altro apparecchio, ad esempio una lampada, per verificare il corretto funzionamento della presa. 1 Accertarsi che il cavo di alimentazione principale e quello del pannello anteriore siano collegati saldamente alla scheda di sistema. |
|   Spento | Si è verificato un possibile guasto della scheda madre. | <ul style="list-style-type: none"> 1 Scollegare il computer dalla presa elettrica. Attendere per un minuto che la corrente residua si dissolva. Collegare il computer a una presa elettrica funzionante e premere il pulsante di accensione. 1 Se il problema persiste, contattare Dell (vedere Come contattare Dell). |
|   Giallo lampeggiante | Si è verificato un possibile guasto alla scheda madre, all'alimentatore o a una periferica. | <ul style="list-style-type: none"> 1 Spegner il computer, lasciandolo collegato alla presa elettrica. Tenere premuto il pulsante di verifica dell'alimentazione sul retro dell'unità di alimentazione. <p>Se l'indicatore di diagnostica dell'alimentazione accanto all'interruttore si illumina, il problema potrebbe riguardare la scheda di sistema. Contattare Dell (consultare Come contattare Dell).</p> <p>Se l'indicatore di diagnostica dell'alimentazione accanto all'interruttore non si illumina, scollegare tutte le periferiche interne ed esterne e tenere premuto il pulsante di verifica dell'alimentazione sul retro dell'unità di alimentazione. Se si illumina, il problema potrebbe riguardare una periferica. Contattare Dell (consultare Come contattare Dell).</p> <ul style="list-style-type: none"> 1 Se l'indicatore di diagnostica dell'alimentazione accanto all'interruttore continua a non illuminarsi, scollegare l'alimentatore dalla scheda di sistema, quindi tenere premuto il pulsante dell'alimentatore. <p>Se l'indicatore si illumina, il problema potrebbe riguardare la scheda di sistema.</p> <p>Se l'indicatore di diagnostica dell'alimentazione accanto all'interruttore continua a non illuminarsi, probabilmente il problema riguarda l'alimentatore.</p> <p>Contattare Dell (consultare Come contattare Dell).</p> |
|   Giallo fisso | Nessuna CPU presente. | <ul style="list-style-type: none"> 1 Reinstallare il processore e riavviare il computer. Se il computer continua a non avviarsi, verificare la presenza di eventuali danni nel socket del processore. 1 Se il problema persiste, contattare Dell (vedere Come contattare Dell). |
|   Giallo fisso | I moduli di memoria sono stati rilevati, ma si è verificato un errore dell'alimentazione della memoria. | <ul style="list-style-type: none"> 1 Se sono installati due o più moduli di memoria, rimuoverli, quindi reinstallare un modulo e riavviare il sistema. <p>Se il computer si avvia normalmente, proseguire con l'installazione dei moduli di memoria aggiuntivi (uno alla volta) fino a quando non si individua il modulo difettoso o o si reinstallano tutti i moduli senza errori.</p> <p>Se è installato un solo modulo di memoria, provare a spostarlo in un connettore DIMM diverso e riavviare il computer.</p> <ul style="list-style-type: none"> 1 Se disponibile, installare nel computer memoria correttamente funzionante dello stesso tipo. 1 Se il problema persiste, contattare Dell (vedere Come contattare Dell). |
|   Giallo fisso | Si è verificato un possibile guasto della CPU o della scheda madre. | <ul style="list-style-type: none"> 1 Sostituire il processore con un processore sicuramente funzionante. Se il computer continua a non avviarsi, verificare la presenza di eventuali danni nel socket del processore. 1 Se il problema persiste, contattare Dell (vedere Come contattare Dell). |
|   Giallo fisso | Il BIOS potrebbe essere danneggiato o assente. | <ul style="list-style-type: none"> 1 L'hardware del computer funziona normalmente ma il BIOS potrebbe essere danneggiato o assente. Contattare Dell (consultare Come contattare Dell). |

| | | |
|---|---|--|
|   Giallo fisso | Si è verificato un possibile guasto della scheda madre. | <ul style="list-style-type: none"> 1 Rimuovere tutte le schede dagli slot PCI e PCI-E e riavviare il computer. Se il computer si avvia, ricollocare una a una le schede fino a identificare quella guasta. 1 Se il problema persiste, è possibile che la scheda di sistema sia danneggiata. Contattare Dell (consultare Come contattare Dell). |
|   Giallo fisso | Il connettore dell'alimentazione non è installato correttamente. | <ul style="list-style-type: none"> 1 Reinserrire il connettore di alimentazione 2x2 dell'unità di alimentazione. 1 Se il computer continua a non avviarsi, contattare Dell (consultare Come contattare Dell). |
|   Giallo fisso | Si è verificato un possibile guasto della scheda periferica o della scheda madre. | <ul style="list-style-type: none"> 1 Rimuovere tutte le schede dagli slot PCI e PCI-E e riavviare il computer. Se il computer si avvia, ricollocare una a una le schede fino a identificare quella guasta. 1 Se il problema persiste, è possibile che la scheda di sistema sia difettosa. Contattare Dell (consultare Come contattare Dell). |
|   Giallo fisso | Si è verificato un possibile guasto della scheda madre. | <ul style="list-style-type: none"> 1 Scollegare tutte le periferiche interne ed esterne, quindi riavviare il computer. Se il computer si avvia, ricollocare una a una le periferiche fino a identificare quella guasta. Consultare Come contattare Dell. 1 Se il problema persiste, è possibile che la scheda di sistema sia difettosa. Contattare Dell (consultare Come contattare Dell). |
|   Giallo fisso | Si è verificato un possibile guasto della batteria pulsante. | <ul style="list-style-type: none"> 1 Rimuovere la batteria pulsante per un minuto, quindi reinstallarla e riavviare il computer. 1 Se il problema persiste, contattare Dell (vedere Come contattare Dell). |
|   Verde fisso | Il computer è normalmente <i>acceso</i> . Gli indicatori della diagnostica non sono accesi dopo il corretto avvio del computer al sistema operativo. | <ul style="list-style-type: none"> 1 Accertarsi che lo schermo sia collegato e alimentato. 1 Se il problema persiste, contattare Dell (vedere Come contattare Dell). |
|   Verde fisso | Possibile errore a livello del processore. | <ul style="list-style-type: none"> 1 Ricollocare il processore (consultare le informazioni sul processore relative al computer in uso). 1 Se il problema persiste, contattare Dell (vedere Come contattare Dell). |
|   Verde fisso | Moduli di memoria rilevati, ma possibile errore di memoria. | <ul style="list-style-type: none"> 1 Se sono installati due o più moduli di memoria, rimuoverli e quindi reinstallare un modulo (consultare Moduli di memoria). <p>Riavviare il computer. Se il computer si avvia normalmente, proseguire con l'installazione dei moduli di memoria aggiuntivi (uno alla volta) fino a quando non si individua il modulo difettoso o o si reinstallano tutti i moduli senza errori.</p> <ul style="list-style-type: none"> 1 Se disponibile, installare un modulo di memoria funzionante dello stesso tipo (consultare Moduli di memoria). 1 Se il problema persiste, contattare Dell (vedere Come contattare Dell). |
|   Verde fisso | Errore della scheda grafica. | <ul style="list-style-type: none"> 1 Ricollocare tutte le schede grafiche installate (consultare la sezione sulle schede relativa al computer in uso). 1 Se disponibile, installare una scheda grafica funzionante nel computer. 1 Se il problema persiste, contattare Dell (vedere Come contattare Dell). |

| | | |
|---|---|---|
|   Verde fisso | Possibile errore del disco rigido o dell'unità disco floppy. | Riposizionare tutti i cavi di alimentazione e di dati. |
|   Verde fisso | Possibile errore USB. | Reinstallare tutte le periferiche USB e verificare le connessioni di tutti i cavi. |
|   Verde fisso | Nessun modulo di memoria rilevato. | <ul style="list-style-type: none"> 1 Se sono installati due o più moduli di memoria, rimuoverli, quindi reinstallare un modulo e riavviare il sistema. Se il computer si avvia normalmente, proseguire con l'installazione dei moduli di memoria aggiuntivi (uno alla volta) fino a quando non si individua il modulo difettoso o o si reinstallano tutti i moduli senza errori. 1 Se possibile, installare sul computer memoria dello stesso tipo. 1 Se il problema persiste, contattare Dell (vedere Come contattare Dell). |
|   Verde fisso | Moduli di memoria rilevati, ma possibile errore di configurazione o di compatibilità della memoria. | <ul style="list-style-type: none"> 1 Accertarsi che non esistano requisiti specifici per il posizionamento dei connettori o dei moduli di memoria. 1 Accertarsi che la memoria che si sta utilizzando sia supportata dal computer (consultare la Guida all'installazione e alla consultazione rapida fornita con il computer). 1 Se il problema persiste, contattare Dell (vedere Come contattare Dell). |
|   Verde fisso | Possibile errore della scheda di espansione. | <ul style="list-style-type: none"> 1 Determinare l'esistenza di un conflitto rimuovendo una scheda di espansione (non una scheda grafica) e riavviando il sistema (consultare la sezione sulle schede relativa al computer in uso). 1 Se il problema persiste, reinstallare la scheda rimossa, rimuoverne un'altra, quindi riavviare il computer. 1 Ripetere il processo per ogni scheda di espansione installata. Se il sistema viene avviato normalmente significa che era presente un conflitto di risorse sull'ultima scheda rimossa dal computer. 1 Se il problema persiste, contattare Dell (vedere Come contattare Dell). |
|   Verde fisso | Si è verificato un guasto di altro tipo. | <ul style="list-style-type: none"> 1 Verificare che tutti i cavi dei dischi rigidi e delle unità ottiche siano collegati correttamente alla scheda di sistema (consultare la sezione sui componenti della scheda di sistema relativa al computer in uso). 1 Se sullo schermo appare un messaggio di errore che segnala un problema relativo a una periferica (come unità disco floppy o disco rigido), verificare che tale periferica funzioni correttamente. 1 Se l'avvio del sistema operativo viene eseguito da una periferica, ad esempio l'unità disco floppy o l'unità ottica, verificare che nel programma di configurazione del sistema la sequenza di avvio sia corretta per le periferiche installate sul computer. 1 Se il problema persiste, contattare Dell (vedere Come contattare Dell). |
|   Verde lampeggiante | Il computer è in modalità standby. | Premere un tasto sulla tastiera, muovere il mouse o premere il pulsante di accensione per riprendere il normale funzionamento. |

Messaggi di sistema

 **N.B.** Se il messaggio non è incluso nella tabella, consultare la documentazione del sistema operativo o del programma in esecuzione al momento della visualizzazione del messaggio.

Alert! Previous attempts at booting this system have failed at checkpoint [nnnn]. For help in resolving this problem, please note this checkpoint and contact Dell Technical Support (Avviso. I precedenti tentativi di avvio del sistema non sono riusciti al punto di arresto [nnnn]. Per assistenza per la soluzione del problema, prendere nota del punto di controllo e contattare il supporto tecnico Dell) — Il computer non ha completato la routine di avvio per tre volte consecutive a causa dello stesso errore. Contattare il supporto tecnico Dell (vedere [Come contattare Dell](#)).

Errore checksum del CMOS — Possibile errore della scheda madre o batteria dell'orologio in tempo reale scarica. Rimontare la batteria (consultare [Batteria pulsante](#)).

Malf funzionamento della ventola della CPU — Guasto alla ventola della CPU. Sostituire la ventola della CPU (vedere [Rimozione del processore](#)).

Floppy diskette seek failure (Impossibile ricercare disco floppy) — Un cavo potrebbe essere allentato o le informazioni sulla configurazione del computer potrebbero non corrispondere alla configurazione dell'hardware. Controllare i collegamenti dei cavi. Se il problema persiste, contattare il supporto tecnico Dell (consultare [Come contattare Dell](#)).

Diskette read failure (Impossibile leggere dischetto) — Il disco floppy potrebbe essere difettoso o un cavo potrebbe essere allentato. Sostituire il disco floppy e/o controllare che il cavo sia collegato correttamente.

Hard-disk drive read failure (Errore di lettura del disco rigido) — Possibile errore del disco rigido durante la verifica del disco rigido all'avvio. Contattare il supporto tecnico Dell (vedere [Come contattare Dell](#)).

Keyboard failure (Errore della tastiera) — Errore della tastiera o cavo della tastiera allentato (consultare [Problemi relativi alla tastiera](#)).

No boot device available (Nessuna periferica di avvio) — Il sistema non può rilevare un dispositivo o una partizione avviabile.

- o Se l'unità disco floppy è la periferica di avvio, controllare che i cavi siano collegati e che nell'unità sia presente un disco floppy avviabile.
- o Se il disco rigido è l'unità di avvio, accertarsi che i cavi siano collegati e che l'unità sia installata correttamente e partizionata come unità di avvio.
- o Accedere al programma di installazione di sistema e accertarsi che la sequenza di avvio impostata sia corretta. Per ulteriori informazioni sull'utilizzo del programma di installazione di sistema, vedere la Guida alla tecnologia Dell *disponibile nel computer o visitare il sito all'indirizzo support.dell.com*.

No timer tick interrupt (Nessun interrupt di ciclo generato dal temporizzatore) — Potrebbe essersi verificato un guasto di un chip sulla scheda di sistema o un errore della scheda madre (vedere [Come contattare Dell](#)).

Non-system disk or disk error (Errore del disco o del disco non del sistema) — Sostituire il disco floppy con uno contenente un sistema operativo avviabile oppure rimuovere il disco floppy e riavviare il sistema.

Not a boot diskette (Non è un dischetto avviabile) — Inserire un disco floppy avviabile e riavviare il sistema

NOTICE - Hard Drive SELF MONITORING SYSTEM has reported that a parameter has exceeded its normal operating range. Dell recommends that you back up your data regularly. A parameter out of range may or may not indicate a potential hard drive problem (AVVISO - Il sistema di automonitoraggio del disco rigido ha riportato che un parametro ha superato il normale intervallo operativo. Dell consiglia di eseguire il backup dei dati regolarmente. Un parametro fuori intervallo potrebbe indicare o non indicare un potenziale problema relativo al disco rigido) — Errore S.M.A.R.T., possibile guasto al disco rigido. Questa funzione può essere attivata o disattivata nel programma di installazione del sistema.

Hardware Troubleshooter (Risoluzione dei problemi relativi all'hardware)

Se durante l'installazione del sistema operativo, una periferica non viene rilevata oppure viene rilevata e configurata in modo errato, usare l'utilità Risoluzione dei problemi dell'hardware per risolvere il problema di compatibilità. Per ulteriori informazioni sull'utilizzo del programma di installazione di sistema, vedere la Guida alla tecnologia Dell *disponibile nel computer o visitare il sito all'indirizzo support.dell.com*.

Windows® XP:

1. Fare clic su **Start** → **Guida in linea e supporto tecnico**.
2. Digitare **risoluzione di problemi hardware** nel campo di ricerca e premere <Invio> per iniziare la ricerca.
3. Nella sezione **Correggi un problema**, fare clic su **Risoluzione dei problemi relativi all'hardware**.
4. Nell'elenco **Risoluzione dei problemi relativi all'hardware**, selezionare l'opzione che meglio descrive il problema e fare clic su **Avanti**, per eseguire gli altri punti della procedura.

Windows Vista®:

1. Fare clic sul pulsante Start di Windows Vista , quindi fare clic su **Guida e supporto tecnico**.
2. Digitare **risoluzione di problemi hardware** nel campo di ricerca e premere <Invio> per iniziare la ricerca.
3. Nei risultati della ricerca, selezionare l'opzione che meglio descrive il problema e proseguire con i passi successivi.

Dell Diagnostics

 **AVVERTENZA:** Prima di effettuare interventi sui componenti interni, leggere le informazioni sulla sicurezza fornite assieme al computer. Per ulteriori informazioni sulle procedure consigliate, consultare l'home page sulla conformità alle normative all'indirizzo Web www.dell.com/regulatory_compliance.

Quando usare il programma Dell Diagnostics

Se si verificano problemi con il computer, effettuare i controlli descritti in questa sezione ed eseguire il programma Dell Diagnostics prima di contattare l'assistenza tecnica di Dell.

Avviare Dell Diagnostics dal disco rigido o dal disco *Drivers and Utilities* fornito con il computer.

 **N.B.** È possibile che il disco *Drivers and Utilities* non sia fornito con il computer in uso.

 **N.B.** Il programma Dell Diagnostics funziona solo con i computer Dell.

Avvio di Dell Diagnostics dal disco rigido

Prima di eseguire Dell Diagnostics, avviare il programma di installazione di sistema per esaminare la configurazione del computer e controllare che la periferica che si desidera verificare sia visualizzata e sia attiva nel programma di installazione di sistema. Per ulteriori informazioni sull'utilizzo del programma di installazione di sistema, vedere la Guida alla tecnologia Dell disponibile nel computer o visitare il sito all'indirizzo support.dell.com.

Il programma Dell Diagnostics è ubicato in una partizione separata dell'utilità diagnostica del disco rigido.

 **N.B.** Se sullo schermo del computer non viene visualizzata alcuna immagine, contattare Dell (consultare [Come contattare Dell](#)).

1. Controllare che il computer sia collegato a una presa elettrica funzionante.
2. Accendere (o riavviare) il computer.
3. Quando viene visualizzato il logo DELL, premere immediatamente <F12>.

 **N.B.** Quando un tasto viene tenuto premuto per lungo tempo, potrebbe verificarsi un problema con la tastiera. Per evitare questo inconveniente, premere e rilasciare periodicamente <F12> fino a quando non viene visualizzato il menu di avvio.

se si attende troppo a lungo e sullo schermo viene visualizzato il logo del sistema operativo, attendere la visualizzazione del desktop di Microsoft® Windows®, quindi arrestare il sistema e riprovare.

4. Utilizzare i tasti freccia SU e GIÙ per selezionare **Diagnostics** (Diagnostica) dal menu di avvio, quindi premere <Invio>.

 **N.B.** se è visualizzato un messaggio che indica che la partizione dello strumento di diagnostica non è stata trovata, eseguire il programma Dell Diagnostics dal CD *Drivers and Utilities* (vedere) [Avvio di Dell Diagnostics dal CD Drivers and Utilities](#).

5. Premere un tasto per avviare il programma Dell Diagnostics dalla partizione dell'utilità di diagnostica sul disco rigido.
6. Premere <Tab> per selezionare **Test System** (Esegui test sistema), quindi premere <Invio>.

 **N.B.** Si consiglia di selezionare **Test System** (Esegui test sistema) per eseguire un test completo nel computer. La selezione dell'opzione **Test Memory** (Esegui test memoria) avvia il test della memoria estesa, che può richiedere fino a trenta minuti o più. Al completamento del test, annotarne i risultati e premere qualsiasi tasto per tornare al menu precedente.

7. Nel menu principale (Main Menu) di Dell Diagnostics, fare clic con il mouse o premere <Tab> e <Invio> per selezionare il test che si desidera eseguire (vedere [Menu principale di Dell Diagnostics](#)).

 **N.B.** Annotare il codice di errore e la descrizione del problema e seguire le istruzioni visualizzate.

8. Al termine di tutte le verifiche, chiudere la finestra del test per ritornare al menu principale di Dell Diagnostics.
9. Chiudere la finestra Main Menu (Menu principale) per uscire dal programma Dell Diagnostics e riavviare il sistema.

Avvio di Dell Diagnostics dal CD Drivers and Utilities

Prima di eseguire Dell Diagnostics, avviare il programma di installazione di sistema per esaminare la configurazione del computer e controllare che la periferica che si desidera verificare sia visualizzata e sia attiva nel programma di installazione di sistema.

1. Inserire il supporto *Drivers and Utilities* nell'unità ottica.

2. Riavviare il computer.

3. Quando viene visualizzato il logo DELL, premere immediatamente <F12>.

 **N.B.** Quando un tasto viene tenuto premuto per lungo tempo, potrebbe verificarsi un problema con la tastiera. Per evitare questo inconveniente, premere e rilasciare periodicamente <F12> fino a quando non viene visualizzato il menu di avvio.

Se si attende troppo a lungo e viene visualizzato il logo del sistema operativo, attendere la visualizzazione del desktop di Microsoft Windows, quindi arrestare il sistema e riprovare.

4. Quando viene visualizzato l'elenco delle periferiche di avvio, utilizzare i tasti freccia SU o GIÙ per evidenziare **CD/DVD/CD-RW Drive** (Unità CD/DVD/CD-RW), quindi premere <Invio>.

 **N.B.** L'uso del menu di avvio singolo modifica la sequenza di avvio solo per l'avvio corrente. In seguito al riavvio, il sistema si avvierà secondo la sequenza di avvio specificata nel programma di installazione di sistema. Per ulteriori informazioni sull'utilizzo del programma di installazione di sistema, vedere la Guida alla tecnologia Dell disponibile nel computer o visitare il sito all'indirizzo support.dell.com.

5. Premere un tasto qualsiasi per confermare che si desidera eseguire l'avvio da CD/DVD.

Se si attende troppo a lungo e viene visualizzato il logo del sistema operativo, attendere la visualizzazione del desktop di Microsoft Windows, quindi arrestare il sistema e riprovare.

6. Premere 1 per selezionare **Run the 32 Bit Dell Diagnostics** (Esegui il programma Dell Diagnostics a 32 bit).

7. Nel **Dell Diagnostics Menu** (Menu di Dell Diagnostics) premere 1 per selezionare **Dell 32-bit Diagnostics for Resource CD (graphical user interface)** (Programma Dell Diagnostics a 32 bit per Resource CD, interfaccia utente grafica).

8. Premere <Tab> per selezionare **Test System** (Esegui test sistema), quindi premere <Invio>.

 **N.B.** Si consiglia di selezionare **Test System** (Esegui test sistema) per eseguire un test completo nel computer. La selezione dell'opzione **Test Memory** (Esegui test memoria) avvia il test della memoria estesa, che può richiedere fino a trenta minuti o più. Al completamento del test, annotarne i risultati e premere qualsiasi tasto per tornare al menu precedente.

9. Nel menu principale (Main Menu) di Dell Diagnostics, fare clic con il mouse o premere <Tab> e <Invio> per selezionare il test che si desidera eseguire (vedere [Menu principale di Dell Diagnostics](#)).

 **N.B.** Annotare il codice di errore e la descrizione del problema e seguire le istruzioni visualizzate.

10. Al termine di tutte le verifiche, chiudere la finestra del test per ritornare al menu principale di Dell Diagnostics.

11. Chiudere la finestra Main Menu (Menu principale) per uscire dal programma Dell Diagnostics e riavviare il sistema.

12. Rimuovere il disco *Drivers and Utilities* dall'unità ottica.

Menu principale di Dell Diagnostics

Al termine del caricamento del programma Dell Diagnostics, viene visualizzato il seguente menu:

| Opzione | Funzione |
|-----------------------------------|------------------------------------|
| Test Memory (Esegui test memoria) | Esegue il test di memoria autonomo |
| Test System (Esegui test sistema) | Esegue la diagnostica del sistema |
| Exit (Esc) | Esce dalla diagnostica |

Premere <Tab> per selezionare il test che si desidera eseguire, quindi premere <Invio>.

 **N.B.** Si consiglia di selezionare **Test System** (Esegui test sistema) per eseguire un test completo nel computer. La selezione dell'opzione **Test Memory** (Esegui test memoria) avvia il test della memoria estesa, che può richiedere fino a trenta minuti o più. Al completamento del test, annotarne i risultati e premere qualsiasi tasto per tornare al menu precedente.

Dopo aver selezionato **Test System** (Esegui test sistema), viene visualizzato il seguente menu:

| Opzione | Funzione |
|----------------------------|--|
| Express Test (Test veloce) | Esegue un test rapido dei dispositivi nel sistema. Questa operazione in genere può richiedere da 10 a 20 minuti. |

| | |
|--------------------------------------|--|
| | N.B. Questo test non richiede alcuna interazione da parte dell'utente. Eseguire per primo questo test per aumentare la possibilità di tracciare rapidamente un problema. |
| Extended Test (Test esteso) | Esegue un controllo approfondito dei dispositivi nel sistema. Questa operazione tipicamente può richiedere almeno un'ora. N.B. Questa test richiede periodicamente l'immissione per rispondere a domande specifiche. |
| Custom Test (Test personalizzato) | Da utilizzare per eseguire il test di un dispositivo specifico o per personalizzare i test da eseguire. |
| Symptom Tree (Struttura dei sintomi) | Questa opzione consente di selezionare i test in base al sintomo del problema riscontrato. Questa opzione elenca i sintomi più comuni. |

 **N.B.** Si consiglia di selezionare **Extended Test (Test esteso)** per eseguire un controllo più approfondito dei dispositivi nel sistema.

In caso di un problema durante una verifica, viene visualizzato un messaggio che visualizza il codice di errore e la descrizione del problema. Annotare il codice di errore e la descrizione del problema e seguire le istruzioni visualizzate. Se non è possibile risolvere il problema, contattare Dell (consultare [Come contattare Dell](#)).

 **N.B.** Assicurarsi di avere a disposizione il numero di servizio quando si contatta il supporto tecnico di Dell. Il numero di servizio del computer viene visualizzato nella parte superiore della schermata di ciascun test.

Le seguenti schede forniscono ulteriori informazioni per i test eseguiti con l'opzione Custom Test (Test personalizzato) o Symptom Tree (Struttura dei sintomi):

| Scheda | Funzione |
|--------------------------------|---|
| Results (Risultati) | Visualizza i risultati del test e le eventuali condizioni di errore riscontrate. |
| Errors (Errori) | Visualizza le condizioni di errore riscontrate, i codici di errore e la descrizione del problema. |
| Help (Guida) | Descrive il test e i requisiti per la sua esecuzione. |
| Configuration (Configurazione) | Visualizza la configurazione hardware della periferica selezionata. Le informazioni di configurazione di tutte le periferiche visualizzate in Dell Diagnostics derivano dal programma di installazione di sistema, dalla memoria e da diverse verifiche interne e vengono visualizzate nell'elenco delle periferiche disponibile nel riquadro sinistro della schermata. N.B. L'elenco dei dispositivi potrebbe non visualizzare i nomi di tutti i componenti installati nel computer o di tutti i dispositivi collegati al computer. |
| Parameters (Parametri) | Consente di personalizzare la verifica, se applicabile, modificandone le impostazioni. |

Soluzione dei problemi

Per risolvere i problemi riscontrati con il computer, seguire questi suggerimenti.

- 1 Se prima che si verificasse il problema è stato aggiunto o rimosso un componente, verificare le procedure di installazione e assicurarsi che il componente sia stato installato correttamente.
- 1 Se una periferica non funziona, assicurarsi che sia collegata correttamente.
- 1 Se sullo schermo viene visualizzato un messaggio di errore, annotarlo con precisione. Il messaggio potrebbe fornire informazioni per la diagnosi e la risoluzione dei problemi da parte del personale del supporto tecnico.
- 1 Se viene visualizzato un messaggio di errore durante l'esecuzione di un programma, consultare la documentazione corrispondente.

 **N.B.** Le procedure in questo documento sono state scritte per la visualizzazione predefinita di Windows, pertanto potrebbero non funzionare se l'utente ha configurato il computer Dell con la visualizzazione classica di Windows.

Problemi relativi alla batteria

 **AVVERTENZA:** Se la batteria non viene installata correttamente, potrebbe esplodere. Sostituire la batteria con una dello stesso tipo o di tipo equivalente consigliato dal costruttore. Smaltire le batterie usate secondo le istruzioni del costruttore.

 **AVVERTENZA:** Prima di effettuare interventi sui componenti interni, leggere le informazioni sulla sicurezza fornite assieme al computer. Per ulteriori informazioni sulle procedure consigliate, consultare l'home page sulla conformità alle normative all'indirizzo Web www.dell.com/regulatory_compliance.

Sostituire la batteria — Se dopo aver acceso il computer è necessario ripristinare ripetutamente le informazioni relative alla data e all'ora o se all'avvio viene visualizzata una data o un'ora non corretta, sostituire la batteria (vedere [Batteria pulsante](#)). Se la batteria continua a non funzionare correttamente, contattare Dell (consultare [Come contattare Dell](#)).

Problemi relativi alle unità

 **AVVERTENZA:** Prima di effettuare interventi sui componenti interni, leggere le informazioni sulla sicurezza fornite assieme al computer. Per ulteriori informazioni sulle procedure consigliate, consultare l'home page sulla conformità alle normative all'indirizzo Web www.dell.com/regulatory_compliance.

Accertarsi che Microsoft Windows riconosca l'unità —

Windows XP

- 1 Fare clic sul pulsante **Start**, quindi su **Risorse del computer**.

Windows Vista:

- 1 Fare clic sul pulsante Start di Windows Vista , quindi su **Computer**.

Se l'unità non è presente nell'elenco, eseguire una scansione completa con il software antivirus per ricercare e rimuovere gli eventuali virus. Qualche volta i virus impediscono a Windows di riconoscere l'unità.

Verificare il funzionamento dell'unità —

- 1 Inserire un altro disco per eliminare la possibilità che l'unità originale sia difettosa.
- 1 Inserire un disco floppy avviabile e riavviare il computer.

Pulire l'unità o il disco — Vedere la Guida alla tecnologia Dell presente nel computer o visitare il sito all'indirizzo support.dell.com.

Controllare i collegamenti del cavo

Eseguire l'utilità di risoluzione dei problemi hardware — Vedere [Hardware Troubleshooter \(Risoluzione dei problemi relativi all'hardware\)](#).

Eseguire il programma Dell Diagnostics — Vedere [Dell Diagnostics](#).

Problemi relativi all'unità ottica

 **N.B.** la vibrazione dell'unità ottica ad alta velocità è normale e può causare rumori. Questo non indica la presenza di un difetto dell'unità o del disco.

 **N.B.** A causa della diffusione di diversi formati di dischi nei diversi paesi, non tutti i DVD sono riproducibili in qualsiasi unità.

Regolare il volume di Windows —

- 1 Fare clic sull'icona raffigurante un altoparlante nell'angolo inferiore destro dello schermo.
- 1 Accertarsi che il volume sia regolato su un livello udibile facendo clic sul dispositivo di scorrimento e trascinandolo verso l'alto.
- 1 Accertarsi che la riproduzione dell'audio non sia disattivata facendo clic su tutte le caselle selezionate.

Controllare gli altoparlanti e il subwoofer — Vedere [Problemi relativi all'audio e agli altoparlanti](#).

Problemi di scrittura su un'unità ottica

Chiudere altri programmi — L'unità ottica deve ricevere un flusso di dati costante durante il processo di scrittura. Se il flusso si interrompe, si verifica un errore. Provare a chiudere tutti i programmi prima di scrivere sull'unità ottica.

Disattivare la modalità di standby in Windows prima di eseguire l'operazione di scrittura su disco. — Per informazioni sulle modalità di risparmio energetico, vedere la *Guida alla tecnologia Dell* presente nel computer, visitare il sito all'indirizzo support.dell.com o cercare la parola chiave standby nella Guida e supporto tecnico di Windows.

Problemi relativi al disco rigido

Effettuare il controllo del disco —

Windows XP

1. Fare clic sul pulsante **Start**, quindi su **Risorse del computer**.
2. Fare clic con il pulsante destro del mouse su **Disco locale (C:)**.
3. Fare clic su **Proprietà** → **Strumenti** → **Esegui ScanDisk**.
4. Fare clic su **Cerca i settori danneggiati e tenta il ripristino**, quindi su **Avvia**.

Windows Vista:

1. Fare clic su **Start** , quindi su **Computer**.
2. Fare clic con il pulsante destro del mouse su **Disco locale (C:)**.
3. Fare clic su **Proprietà** → **Strumenti** → **Esegui ScanDisk**.

Verrà visualizzata la finestra di dialogo **Controllo account utente**. Se si è un amministratore del computer, fare clic su **Continua**; in caso contrario, contattare l'amministratore per proseguire con l'operazione desiderata.

4. Seguire le istruzioni visualizzate.

Messaggi di errore

 **AVVERTENZA:** Prima di effettuare interventi sui componenti interni, leggere le informazioni sulla sicurezza fornite assieme al computer. Per **ulteriori informazioni sulle procedure consigliate, consultare l'home page sulla conformità alle normative all'indirizzo Web www.dell.com/regulatory_compliance**.

Se il messaggio di errore non è incluso nell'elenco riportato di seguito, consultare la documentazione del sistema operativo o del programma in esecuzione al momento della visualizzazione del messaggio.

A filename cannot contain any of the following characters: \ / : * ? < > |
(I nomi di file non possono contenere i seguenti caratteri) \ / : * ? < > | — Non utilizzare i caratteri indicati per i nomi di file.

A required .DLL file was not found (Impossibile trovare un file .DLL necessario) — Non è possibile trovare un file necessario per il programma che si sta tentando di aprire. Per rimuovere e reinstallare il programma, attenersi alla seguente procedura:

Windows XP

1. Fare clic su **Start** → **Pannello di controllo** → **Installazione applicazioni** → **Programmi e funzionalità**.
2. Selezionare il programma che si desidera eliminare.
3. Fare clic su **Disinstalla**.
4. Per informazioni sull'installazione, consultare la documentazione fornita con il programma.

Windows Vista:

1. Fare clic su **Start** , → **Pannello di controllo** → **Programmi** → **Programmi e funzionalità**.
2. Selezionare il programma che si desidera eliminare.
3. Fare clic su **Disinstalla**.
4. Per informazioni sull'installazione, consultare la documentazione fornita con il programma.

drive letter : \ is not accessible. Periferica non pronta — Non è possibile leggere il disco nell'unità. Inserire un altro disco e riprovare.

Insert bootable media (Inserire supporto avviabile) — Inserire un disco floppy, un CD o un DVD avviabile.

Non-system disk error (Errore del disco non di sistema) — Rimuovere il disco floppy dall'unità e riavviare il sistema.

Not enough memory or resources (Memoria o risorse insufficienti per completare l'operazione) Close some programs and try again. (Memoria o risorse insufficienti per completare l'operazione. Chiudere una o più applicazioni e riprovare.) — Chiudere tutte le finestre e aprire il programma che si desidera usare. A volte, può essere necessario riavviare il sistema per ripristinarne le risorse di sistema. In tal caso, eseguire per primo il programma che si desidera usare.

Operating system not found (Impossibile trovare il sistema operativo) — Contattare Dell (consultare [Come contattare Dell](#)).

Problemi relativi ai dispositivi IEEE 1394

 **AVVERTENZA:** Prima di effettuare interventi sui componenti interni, leggere le informazioni sulla sicurezza fornite assieme al computer. Per ulteriori informazioni sulle procedure consigliate, consultare l'home page sulla conformità alle normative all'indirizzo Web www.dell.com/regulatory_compliance.

 **N.B.** il computer supporta solo lo standard IEEE 1394a.

Assicurarsi che il cavo della periferica IEEE 1394 sia inserito in modo corretto nella periferica e nel connettore del computer.

Verificare che il dispositivo IEEE 1394 sia abilitato nel programma di configurazione del sistema — Vedere la Guida alla tecnologia Dell presente nel computer o visitare il sito all'indirizzo support.dell.com.

Accertarsi che il dispositivo IEEE 1394 sia riconosciuto da Windows —

Windows XP

1. Fare clic su **Start**, quindi su **Pannello di controllo**.
2. In **Scegliere una categoria**, fare clic su **Prestazioni e manutenzione** → **Sistema** → **Proprietà sistema** → **Hardware** → **Gestione periferiche**.

Windows Vista:

1. Fare clic su **Start**  → **Pannello di controllo** → **Hardware e suoni**.
2. Selezionare la scheda **Gestione dispositivi**.

Se il dispositivo IEEE 1394 è presente nell'elenco, significa che è stato riconosciuto da Windows.

In caso di problemi relativi a un dispositivo IEEE 1394 Dell — Contattare Dell (consultare [Come contattare Dell](#)).

Se si hanno problemi relativi con un dispositivo IEEE 1394 non fornito da Dell — Contattare il costruttore del dispositivo IEEE 1394.

Problemi relativi alla tastiera

 **AVVERTENZA:** Prima di effettuare interventi sui componenti interni, leggere le informazioni sulla sicurezza fornite assieme al computer. Per ulteriori informazioni sulle procedure consigliate, consultare l'home page sulla conformità alle normative all'indirizzo Web www.dell.com/regulatory_compliance.

Controllare il cavo della tastiera —

1. Accertarsi che il cavo della tastiera sia collegato saldamente al computer.
1. Spegnerne il computer (vedere [Interventi preliminari sul computer](#)), ricollegare il cavo della tastiera come illustrato nel diagramma di installazione fornito con il computer, quindi riavviare il computer.
1. Accertarsi che il cavo non sia danneggiato o deteriorato e controllare che i connettori dei cavi non presentino piedini piegati o rotti. Raddrizzare gli eventuali piedini piegati.
1. Rimuovere gli eventuali cavi di prolunga e collegare la tastiera direttamente al computer.

Esaminare la tastiera — Collegare una tastiera funzionante al computer e verificarne il funzionamento.

Eseguire l'utilità di risoluzione dei problemi hardware — Consultare [Hardware Troubleshooter \(Risoluzione dei problemi relativi all'hardware\)](#).

Blocchi e problemi relativi al software

 **AVVERTENZA:** Prima di effettuare interventi sui componenti interni, leggere le informazioni sulla sicurezza fornite assieme al computer. Per ulteriori informazioni sulle procedure consigliate, consultare l'home page sulla conformità alle normative all'indirizzo Web www.dell.com/regulatory_compliance.

Il computer non si avvia

Controllare gli indicatori di diagnostica — Vedere [Indicatore di alimentazione](#).

Accertarsi che il cavo di alimentazione sia collegato saldamente al computer e alla presa elettrica

Il computer smette di rispondere

 **ATTENZIONE:** È possibile perdere dati se non si effettua l'arresto del sistema operativo.

Spegnere il computer — Se il computer non risponde alla pressione di un tasto o al movimento del mouse, premere il pulsante di alimentazione e tenerlo premuto per almeno 8-10 secondi fino a quando il computer si spegne; poi riavviare il sistema.

Il programma non risponde

Chiudere il programma —

1. Premere contemporaneamente <Ctrl><Maiusc><Esc> per accedere a Gestione attività.
2. Selezionare la scheda **Applicazioni**.
3. Selezionare il programma che non risponde.
4. Fare clic su **Termina attività**.

Un programma si interrompe ripetutamente

 **N.B.** La maggior parte dei programmi dispone delle istruzioni di installazione nella relativa documentazione o su un disco floppy, un CD o un DVD.

Controllare la documentazione fornita con il software — Se necessario, disinstallare e poi reinstallare il programma.

Un programma è stato progettato per una versione precedente del sistema operativo Windows

Eseguire Verifica guidata compatibilità programmi —

Windows XP

La Verifica guidata compatibilità programmi consente di configurare un programma in modo che venga eseguito in un ambiente simile a quello dei sistemi operativi non Windows XP.

1. Fare clic su **Start** → **Tutti i programmi** → **Accessori** → **Verifica guidata compatibilità programmi** → **Avanti**.
2. Seguire le istruzioni visualizzate.

Windows Vista:

Verifica guidata compatibilità programmi consente di configurare un programma in modo che venga eseguito in un ambiente con un sistema operativo diverso da Windows Vista.

1. Fare clic su **Start**  → **Pannello di controllo** → **Programmi** → **Usa un programma precedente con questa versione di Windows**.
2. Nella schermata iniziale, fare clic su **Next** (Avanti).
3. Seguire le istruzioni visualizzate.

Appare una schermata blu

Spegnere il computer — Se il computer non risponde alla pressione di un tasto o al movimento del mouse, premere il pulsante di alimentazione e tenerlo premuto per 8-10 secondi fino a quando il computer si spegne; quindi riavviare il sistema.

Altri problemi relativi al software

Controllare la documentazione del software o rivolgersi al produttore del software per informazioni sulla risoluzione dei problemi —

1. Accertarsi che il programma sia compatibile col sistema operativo installato sul computer.
1. Accertarsi che il computer soddisfi i requisiti hardware minimi necessari per eseguire il software. Per informazioni, consultare la documentazione fornita con il software.
1. Accertarsi di avere installato e configurato correttamente il programma.
1. Verificare che i driver della periferica non siano in conflitto col programma.
1. Se necessario, disinstallare e poi reinstallare il programma.

Eseguire immediatamente una copia di riserva dei file

Utilizzare un programma di ricerca virus per controllare il disco rigido, i dischi floppy, i CD o i DVD.

Salvare e chiudere eventuali file o programmi aperti e arrestare il sistema tramite il menu Start.

Problemi relativi alla memoria

AVVERTENZA: Prima di effettuare interventi sui componenti interni, leggere le informazioni sulla sicurezza fornite assieme al computer. Per ulteriori informazioni sulle procedure consigliate, consultare l'home page sulla conformità alle normative all'indirizzo Web www.dell.com/regulatory_compliance.

Se si riceve un messaggio di memoria insufficiente —

1. Salvare e chiudere i file aperti e uscire da tutti i programmi in esecuzione non utilizzati per cercare di risolvere il problema.
1. Consultare la documentazione del software per i requisiti minimi di memoria. Se necessario, installare moduli di memoria aggiuntivi (consultare [Reinserimento o aggiunta di un modulo di memoria](#)).
1. Riposizionare nuovamente i moduli di memoria per garantire che il computer comunichi con successo con la memoria.
1. Eseguire Dell Diagnostics (consultare [Dell Diagnostics](#)).

Se si sperimentano altri problemi della memoria —

1. Ricollocare i moduli di memoria (vedere [Reinserimento o aggiunta di un modulo di memoria](#)).
1. Controllare che siano state rispettate le indicazioni per l'installazione della memoria.
1. Accertarsi che la memoria che si sta utilizzando sia supportata dal computer. Per ulteriori informazioni sul tipo di memoria supportata dal computer, vedere la documentazione fornita con il computer.
1. Eseguire Dell Diagnostics (consultare [Dell Diagnostics](#)).

Problemi relativi al mouse

AVVERTENZA: Prima di effettuare interventi sui componenti interni, leggere le informazioni sulla sicurezza fornite assieme al computer. Per ulteriori informazioni sulle procedure consigliate, consultare l'home page sulla conformità alle normative all'indirizzo Web www.dell.com/regulatory_compliance.

Controllare il cavo del mouse —

1. Accertarsi che il cavo non sia danneggiato o deteriorato e controllare che i connettori dei cavi non presentino piedini piegati o rotti. Raddrizzare gli eventuali piedini piegati.
1. Rimuovere gli eventuali cavi di prolunga e collegare il mouse direttamente al computer.
1. Verificare che il cavo del mouse sia collegato come illustrato nel diagramma di installazione fornito con il computer.

Riavviare il computer —

1. Premere contemporaneamente <Ctrl><Esc> per visualizzare il menu **Start**.
2. Premere <U>, utilizzare i tasti freccia SU e freccia GIÙ per evidenziare Arresta il sistema o **Spegni**, quindi premere <Invio>.
3. Dopo lo spegnimento del computer, ricollegare il cavo del mouse come mostrato nel diagramma di installazione.
4. Accendere il computer.

Verificare il funzionamento del mouse — Collegare un mouse funzionante al computer e verificarne il funzionamento.

Controllare le impostazioni del mouse —

Windows XP

1. Fare clic su **Start** → **Pannello di controllo** → **Mouse**.
2. Regolare le impostazioni nel modo desiderato.

Windows Vista:

1. Fare clic su **Start**  → **Pannello di controllo** → **Hardware e suoni** → **Mouse**.
2. Regolare le impostazioni nel modo desiderato.

Reinstallare il driver del mouse — Vedere la Guida alla tecnologia Dell presente nel computer o visitare il sito all'indirizzo support.dell.com.

Eseguire l'utilità di risoluzione dei problemi hardware — Consultare [Hardware Troubleshooter \(Risoluzione dei problemi relativi all'hardware\)](#).

Problemi relativi alla rete

 **AVVERTENZA:** Prima di effettuare interventi sui componenti interni, leggere le informazioni sulla sicurezza fornite assieme al computer. Per ulteriori informazioni sulle procedure consigliate, consultare l'home page sulla conformità alle normative all'indirizzo Web www.dell.com/regulatory_compliance.

Controllare il connettore del cavo di rete — Accertarsi che il cavo di rete sia collegato saldamente al connettore di rete sul retro del computer e alla presa di rete.

Controllare gli indicatori dell'attività di rete sul retro del computer — Se l'indicatore di integrità della connessione è spento (Vedere "Componenti del computer" nella *Guida all'installazione e alla consultazione rapida* di), significa che non è presente comunicazione di rete. Sostituire il cavo di rete.

Riavviare il sistema e accedere nuovamente alla rete

Controllare le impostazioni di rete — Contattare l'amministratore di rete o il responsabile della configurazione della rete per verificare che le impostazioni siano corrette e che la rete funzioni.

Eseguire l'utilità di risoluzione dei problemi hardware — Vedere [Hardware Troubleshooter \(Risoluzione dei problemi relativi all'hardware\)](#).

Problemi relativi all'alimentazione

 **AVVERTENZA:** Prima di effettuare interventi sui componenti interni, leggere le informazioni sulla sicurezza fornite assieme al computer. Per ulteriori informazioni sulle procedure consigliate, consultare l'home page sulla conformità alle normative all'indirizzo Web www.dell.com/regulatory_compliance.

Se l'indicatore di alimentazione è di colore verde e il computer non risponde — Vedere [Indicatore di alimentazione](#).

Se l'indicatore di alimentazione è verde lampeggiante — Il computer è in modalità standby. Premere un tasto sulla tastiera, muovere il mouse o premere il pulsante di accensione per riprendere il normale funzionamento.

Se l'indicatore di alimentazione è spento — Il computer è spento o non è alimentato.

- 1 Collegare nuovamente il cavo di alimentazione al connettore di alimentazione sul retro del computer e alla presa elettrica.
- 1 Verificare che il computer si accenda correttamente anche senza le ciabatte, i cavi prolunga e altri dispositivi di protezione elettrica.
- 1 Verificare che le prese multiple utilizzate siano collegate a una presa elettrica e siano accese.
- 1 Collegare alla presa elettrica un altro apparecchio, ad esempio una lampada, per verificare il corretto funzionamento della presa.
- 1 Accertarsi che il cavo di alimentazione principale e quello del pannello frontale siano perfettamente collegati alla scheda di sistema (vedere [Componenti della scheda di sistema](#)).

Se l'indicatore di alimentazione è ambra lampeggiante — Il computer è alimentato, ma è possibile che si siano verificati problemi di alimentazione interni.

- 1 Accertarsi che l'interruttore di selezione della tensione sia impostato compatibilmente con l'alimentazione c.a. locale (se disponibile).
- 1 Accertarsi che tutti i componenti e i cavi siano installati e collegati saldamente alla scheda di sistema (vedere [Componenti della scheda di sistema](#)).

Se l'indicatore di alimentazione è giallo fisso — È possibile che una periferica non funzioni o non sia stata installata correttamente.

- 1 Accertarsi che il cavo di alimentazione del processore sia collegato saldamente al connettore sulla scheda di sistema (POWER2) (vedere [Componenti della scheda di sistema](#)).
- 1 Rimuovere e reinstallare tutti i moduli di memoria (vedere [Reinserimento o aggiunta di un modulo di memoria](#)).
- 1 Rimuovere e reinstallare eventuali schede di espansione, incluse quelle grafiche (vedere [Schede](#)).

Eliminare le interferenze — Alcune possibili cause di interferenza sono:

- 1 Cavi di prolunga di alimentazione, per tastiere e per mouse;
- 1 un numero eccessivo di periferiche collegate a una presa multipla
- 1 Più multiprese collegate alla stessa presa elettrica.

Problemi relativi alla stampante

 **AVVERTENZA:** Prima di effettuare interventi sui componenti interni, leggere le informazioni sulla sicurezza fornite assieme al computer. Per ulteriori informazioni sulle procedure consigliate, consultare l'home page sulla conformità alle normative all'indirizzo Web www.dell.com/regulatory_compliance.

 **N.B.** Per ottenere assistenza tecnica per problemi con la stampante, contattare il costruttore della stampante.

Controllare la documentazione fornita con la stampante — Consultare la documentazione fornita con la stampante per informazioni sulla configurazione e sulla risoluzione dei problemi.

Verificare che la stampante sia accesa

Controllare i collegamenti del cavo della stampante —

- 1 Per informazioni sul collegamento del cavo, consultare la documentazione fornita con la stampante.
- 1 Accertarsi che il cavo della stampante sia collegato saldamente alla stampante e al computer.

Verificare il funzionamento della presa elettrica — Collegare alla presa elettrica un altro apparecchio, ad esempio una lampada, per verificare il corretto funzionamento della presa.

Accertarsi che Windows riconosca la stampante —

Windows XP

1. Fare clic su **Start** → **Pannello di controllo** → **Stampanti e altro hardware** → **Visualizza le stampanti o le stampanti fax installate**.
2. Se la stampante è presente nell'elenco, fare clic con il pulsante destro del mouse sull'icona della stampante.
3. Fare clic su **Proprietà** → **Porte**. Per una stampante parallela, accertarsi che l'opzione **Invia stampa alle seguenti porte**: sia impostata su **LPT1 (Porta stampante)**. In caso di stampanti USB, accertarsi che l'opzione **Invia stampa alle seguenti porte**: sia impostata su **USB**.

Windows Vista:

1. Fare clic su **Start**  → **Pannello di controllo** → **Hardware e suoni** → **Stampante**.
2. Se la stampante è presente nell'elenco, fare clic con il pulsante destro del mouse sull'icona della stampante.
3. Fare clic su **Properties (Proprietà)** e selezionare **Ports (Porte)**.
4. Regolare le impostazioni nel modo desiderato.

Reinstallare il driver della stampante — Consultare la documentazione della stampante per informazioni sulla reinstallazione del driver della stampante.

Problemi relativi allo scanner

 **AVVERTENZA:** Prima di effettuare interventi sui componenti interni, leggere le informazioni sulla sicurezza fornite assieme al computer. Per ulteriori informazioni sulle procedure consigliate, consultare l'home page sulla conformità alle normative all'indirizzo Web www.dell.com/regulatory_compliance.

 **N.B.** Per ottenere assistenza tecnica sullo scanner, contattare il costruttore dello scanner.

Controllare la documentazione fornita con lo scanner — Consultare la documentazione fornita con lo scanner per informazioni sulla configurazione e sulla risoluzione dei problemi.

Sbloccare lo scanner — Se lo scanner è munito di una linguetta o di un pulsante di blocco, accertarsi che sia sbloccata.

Riavviare il computer e riprovare con lo scanner

Controllare i collegamenti del cavo —

- 1 Consultare la documentazione fornita con lo scanner per informazioni sul collegamento dei cavi.
- 1 Verificare che i cavi dello scanner siano saldamente collegati allo scanner e al computer.

Verificare che lo scanner sia riconosciuto da Microsoft Windows —

Windows XP

1. Fare clic su **Start** → **Pannello di controllo** → **Stampanti e altro hardware** → **Scanner e fotocamere digitali**.
2. Se lo scanner è presente in elenco, Windows riconosce lo scanner.

Windows Vista:

1. Fare clic su **Start**  → **Pannello di controllo** → **Hardware e suoni** → **Scanner e fotocamere digitali**.
2. Se lo scanner è elencato, Windows riconosce lo scanner.

Reinstallare il driver dello scanner — Per istruzioni, vedere la documentazione fornita con lo scanner.

Problemi relativi all'audio e agli altoparlanti

 **AVVERTENZA:** Prima di effettuare interventi sui componenti interni, leggere le informazioni sulla sicurezza fornite assieme al computer. Per ulteriori informazioni sulle procedure consigliate, consultare l'home page sulla conformità alle normative all'indirizzo Web www.dell.com/regulatory_compliance.

Assenza di audio dagli altoparlanti

 **N.B.** La regolazione del volume di alcuni lettori MP3 e di altri supporti ha la precedenza sulle impostazioni di Windows. Verificare sempre che il volume del lettore non sia stato abbassato o spento.

Controllare i collegamenti del cavo degli altoparlanti — Accertarsi che gli altoparlanti siano collegati correttamente come illustrato nel diagramma di installazione fornito con gli altoparlanti. Se si è acquistata una scheda audio, assicurarsi che gli altoparlanti siano collegati a tale scheda.

Verificare che il subwoofer e gli altoparlanti siano accesi — Consultare il diagramma di configurazione fornito con gli altoparlanti. Se gli altoparlanti dispongono di comandi, regolare il volume, i bassi o gli alti per eliminare la distorsione.

Regolare il volume di Windows — Fare clic o doppio clic sull'icona raffigurante un altoparlante nell'angolo inferiore destro dello schermo. Accertarsi che il volume sia regolato su un livello udibile e la riproduzione del suono non sia stata disattivata.

Scollegare le cuffie dal relativo connettore — Quando si collegano le cuffie all'apposito connettore del computer, l'audio degli altoparlanti viene disattivato automaticamente.

Verificare il funzionamento della presa elettrica — Collegare alla presa elettrica un altro apparecchio, ad esempio una lampada, per verificare il corretto funzionamento della presa.

Eliminare possibili interferenze — Spegnerne ventole, lampade a fluorescenza o alogene situate in prossimità del sistema e controllare se causano interferenze.

Eeguire la diagnostica degli altoparlanti

Reinstallare il driver audio — Vedere la Guida alla tecnologia Dell presente nel computer o visitare il sito all'indirizzo support.dell.com.

Eeguire l'utilità di risoluzione dei problemi hardware — Vedere [Hardware Troubleshooter \(Risoluzione dei problemi relativi all'hardware\)](#).

Assenza di audio dalle cuffie

Controllare i collegamenti del cavo delle cuffie — Accertarsi che il cavo delle cuffie sia collegato saldamente al connettore per cuffie (vedere [Vista interna del computer](#)).

Regolare il volume di Windows — Fare clic o doppio clic sull'icona raffigurante un altoparlante nell'angolo inferiore destro dello schermo. Accertarsi che il volume sia regolato su un livello udibile e la riproduzione del suono non sia stata disattivata.

Problemi relativi al video e al monitor

 **AVVERTENZA:** Prima di effettuare interventi sui componenti interni, leggere le informazioni sulla sicurezza fornite assieme al computer. Per ulteriori informazioni sulle procedure consigliate, consultare l'home page sulla conformità alle normative all'indirizzo Web www.dell.com/regulatory_compliance.

 **ATTENZIONE:** Se il computer viene fornito con una scheda grafica PCI installata, non è necessario rimuovere la scheda quando si installano schede grafiche aggiuntive; la scheda si rivela invece necessaria nelle procedure di risoluzione dei problemi. Quando si rimuove la scheda, riportarla in un luogo sicuro. Per informazioni sulla scheda grafica, visitare support.dell.com.

La schermata è vuota

 **N.B.** Per le procedure di risoluzione dei problemi, consultare la documentazione del monitor.

La schermata è difficile da leggere

Controllare i collegamenti del cavo del monitor —

- 1 Accertarsi che il cavo del monitor sia collegato alla scheda grafica corretta (per le configurazioni con doppia scheda grafica).
- 1 Se si utilizza l'adattatore da DVI a VGA opzionale, accertarsi che l'adattatore sia collegato correttamente alla scheda grafica e al monitor.
- 1 Accertarsi che il cavo del monitor sia collegato come illustrato nel diagramma di installazione fornito con il computer.
- 1 Rimuovere gli eventuali cavi di prolunga e collegare il monitor direttamente al computer.
- 1 **Scambiare i cavi di alimentazione del computer e del monitor per stabilire se il cavo di alimentazione del monitor è difettoso.**
- 1 Controllare se i piedini del connettore sono piegati o spezzati. È normale che nei connettori del cavo del monitor manchino alcuni piedini.

Controllare l'indicatore di alimentazione del monitor —

- 1 Se l'indicatore di alimentazione è acceso o lampeggia, il monitor è alimentato.
- 1 Se l'indicatore di alimentazione è spento, premere il pulsante per accertarsi che il monitor sia acceso.
- 1 Se l'indicatore di alimentazione è intermittente, premere un tasto sulla tastiera o spostare il mouse per ripristinare il normale funzionamento.

Verificare il funzionamento della presa elettrica — Collegare alla presa elettrica un altro apparecchio, ad esempio una lampada, per verificare il corretto funzionamento della presa.

Controllare gli indicatori di diagnostica — Vedere [Indicatore di alimentazione](#).

Controllare le impostazioni del monitor — Consultare la documentazione del monitor per istruzioni sulla regolazione del contrasto e della luminosità, sulla smagnetizzazione del monitor, nonché sull'esecuzione del test automatico del monitor.

Allontanare il subwoofer dal monitor — Se il sistema di altoparlanti include un subwoofer, accertarsi che quest'ultimo sia collocato ad almeno 60 cm dal monitor.

Allontanare il monitor da fonti di alimentazione esterne — Ventole, luci fluorescenti, lampade alogene e altri dispositivi elettrici posti in prossimità del monitor possono causare un aspetto *tremolante* dell'immagine visualizzata. Spegnerne tali dispositivi per determinare se causano interferenze.

Ruotare il monitor per eliminare il riflesso della luce solare e possibili interferenze

Regolare le impostazioni dello schermo di Windows —

Windows XP

1. Fare clic su **Start** → **Pannello di controllo** → **Aspetto e temi**.
2. Fare clic sull'area che si desidera modificare o fare clic sull'icona **Schermo**.
3. Provare diverse impostazioni per **Colori** e **Risoluzione dello schermo**.

Windows Vista:

1. Fare clic su **Start**  → **Pannello di controllo** → **Hardware e suoni** → **Personalizzazione** → **Impostazioni schermo**.
2. Regolare le impostazioni della **risoluzione** e dei **colori** nel modo desiderato.

La qualità dell'immagine 3D è scarsa

Controllare le impostazioni del monitor — Consultare la documentazione del monitor per istruzioni sulla regolazione del contrasto e della luminosità, sulla smagnetizzazione del monitor, nonché sull'esecuzione del test automatico del monitor.

Se è visibile solo parte dello schermo

Collegare un altro monitor —

1. Arrestare il sistema e collegare un altro monitor al computer.

2. Accendere il computer e il monitor, quindi regolare la luminosità e il contrasto del monitor.

Se l'altro monitor funziona, è possibile che lo schermo originale del computer sia difettoso. Contattare Dell (consultare [Come contattare Dell](#)).

Servizio Dell Technical Update

Il servizio Dell Technical Update invia tramite posta elettronica degli avvisi circa la disponibilità di aggiornamenti software e hardware per il computer in uso. Il servizio è gratuito e può essere personalizzato per quanto riguarda i contenuti, il formato e la frequenza di ricezione degli avvisi.

Per iscriversi al servizio di aggiornamento tecnico Dell, visitare support.dell.com/technicalupdate.

Utilità Dell Support

L'utilità Dell Support Utility è installata nel computer ed è disponibile dall'icona di Dell Support, , nella barra delle applicazioni o dal pulsante Start. Utilizzare questa utilità di supporto per informazioni sul supporto autonomo, aggiornamenti software e analisi dello stato del computer.

Accesso alla Dell Support Utility

Accedere all'utilità Dell Support dall'icona Dell Support, , sulla barra delle applicazioni o dal menu **Start**.

Se l'icona di Dell Support non compare nella barra delle applicazioni:

1. Fare clic su **Start** → **Tutti i programmi** → **Dell Support** → **Dell Support Settings**.
2. Accertarsi che l'opzione Show icon on the taskbar (Mostra icona nella barra delle applicazioni) sia selezionata.

 **N.B.** Se l'utilità Dell Support Utility non è disponibile dal menu **Start**, scaricare il software dal sito Web del supporto Dell all'indirizzo support.dell.com.

Dell Support Utility è personalizzata in base all'ambiente in uso.

L'icona  sulla barra delle applicazioni funziona in modo diverso a seconda che si faccia clic, doppio clic o clic con il pulsante destro del mouse sull'icona.

Selezione dell'icona Dell Support

Fare clic o clic con il pulsante destro del mouse sull' per eseguire le seguenti operazioni:

1. Verificare l'ambiente informatico
1. Visualizzare le impostazioni di Dell Support Utility.
1. Accedere al file della Guida di Dell Support Utility.
1. Visualizzare le domande frequenti,
1. Visualizzare ulteriori informazioni su Dell Support Utility.
1. Disattivare Dell Support Utility.

Doppio clic sull'icona Dell Support

Fare doppio clic sull'icona  per verificare manualmente l'ambiente informatico, visualizzare le domande frequenti, accedere al file della guida della Dell Support Utility e visualizzare le impostazioni di Dell Support.

Per ulteriori informazioni su Dell Support Utility, fare clic sul punto interrogativo (?) nella parte superiore della schermata **Dell Support**.

[Torna alla pagina Sommario](#)